

Hinweis

Bei Geräuschbeanstandungen am Fahrer- oder Beifahrersitz ist zuerst festzustellen, ob diese vom Fahrerkissen, von der Fahrersitzlehne oder vom Sitzversteller verursacht werden. Die Prüfungen sind bei **eingebautem** Fahrer- bzw. Beifahrersitz durchzuführen. Außerdem ist vor Ausbau des Sitzes das Spiel im Ruhesitzbeschlag durch Bewegen der Lehne zu prüfen (Bild) und das Maß "A" festzuhalten. Entsprechende Abhilfemaßnahmen sind im Abschnitt "B" beschrieben.

Nachfolgend sind die wesentlichsten Geräuschursachen und deren Abhilfe beschrieben.

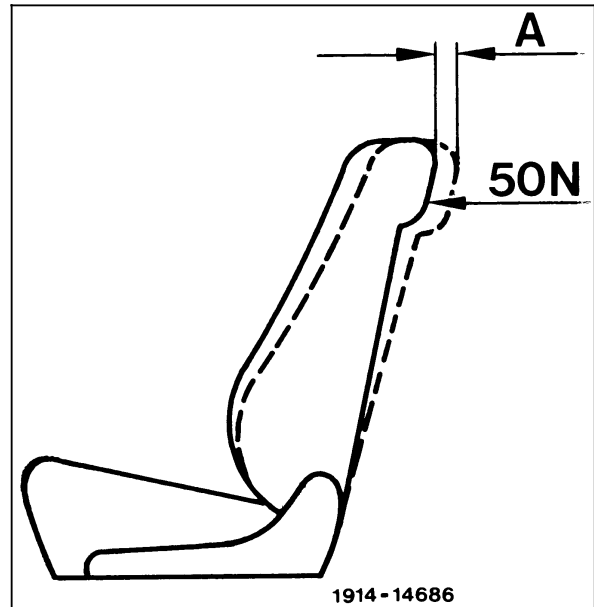

1914-14686

A. Fahrerkissen

1 Bis Fahrzeug-Ident-End-Nr. A 398050 oder F 029367 Fahrerkissenrahmen erneuern. Dazu Fahrersitz aus-, einbauen und Bezug für Fahrerkissen ab-, aufziehen.

2 Alle Runddrahtklammern entfernen und Nesselbezug mit mehreren Stichen an die Gummihaarauflage annähen.

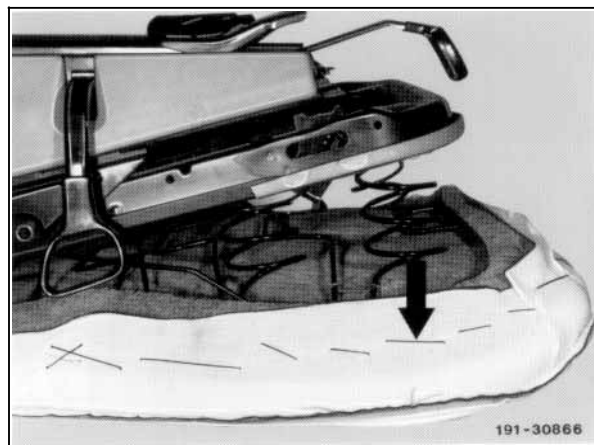

191-30866

3 Sitzbezug einhängen und zusätzlich je eine Klammer 006 988 12 78 in den Steckfalz vorn und hinten einbauen.

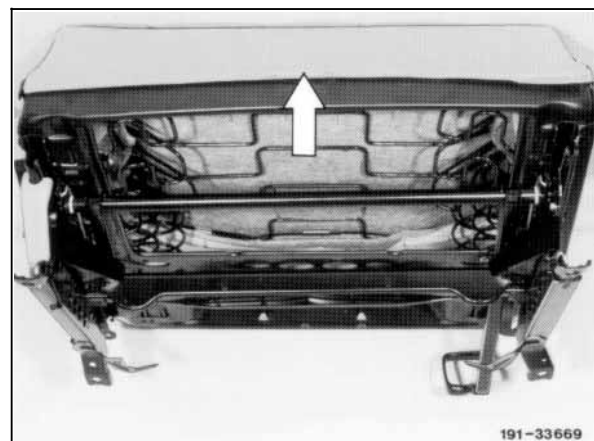

191-33669

B. Fahrersitzlehne

1 Bei einem Spiel im Ruhesitzbeschlag größer als 30 mm Lehnrahmen erneuern. Bei einem Spiel kleiner als 30 mm prüfen, ob sich die Formfedern gegeneinander verschieben lassen. Ist das der Fall, Lehnrahmen ebenfalls erneuern. Dazu Fahrersitz aus-, einbauen und Bezug für Fahrersitzlehne ab-, aufziehen (RA 91-182).



191-34090

2 Reibt der Anschlag der Gummiharauflage unter Belastung am Lehnrahmen oben, Gummiharauflage erneuern.



191-30879/1

3 Beide oberen Klammern der Längsabheftung großflächig mit selbstklebendem Filz überkleben.

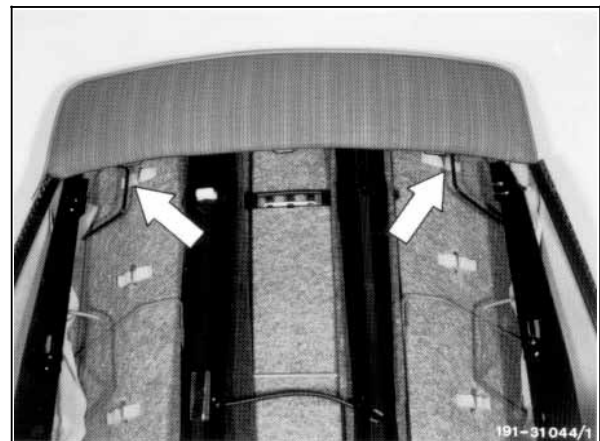

191-31044/1

Weitere Geräuschursachen und deren Abhilfe:

Ursache

Lehnenbeschlag reibt am Lehnenrahmen.

Abhilfe

Verstellbereich bzw. Berührungsflächen innen und außen fetten.

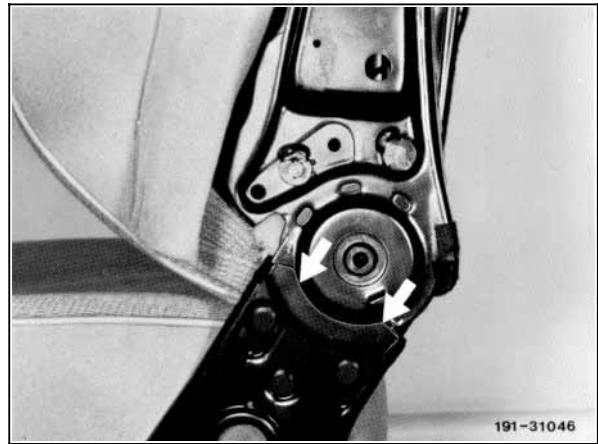

191-31046

Ursache

Führungsschiene der Kopfstütze am Lehnenrahmen unten lose.

Abhilfe

Niet abtrennen und mit neuem Niet befestigen.

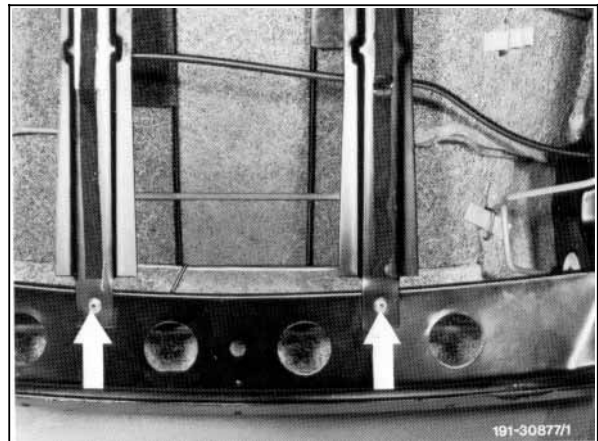

191-30877/1

Ursache

Obere Feder berührt den Lehnenrahmen seitlich.

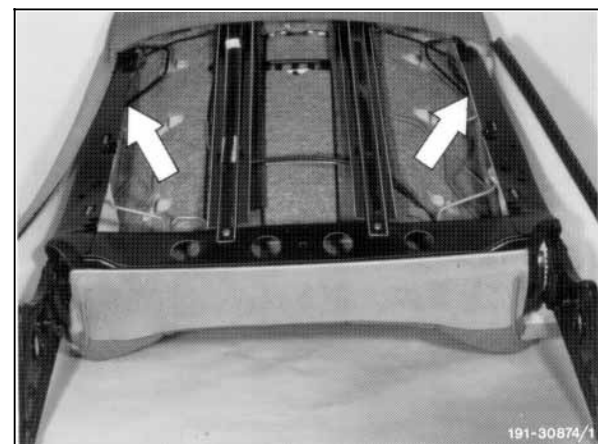

191-30874/1

Abhilfe

Lehnenrahmen in diesem Bereich mit selbstklebendem Filz überkleben.



191-31562

Ursache

Befestigung der Federn am Lehnrahmen
seitlich lose.

Abhilfe

Haltetasche mit Schraubendreher nachbiegen.



191-31553

Ursache

Steckklammer am Lehnrahmen oben (3 Stück)
reißt am Spannteil.

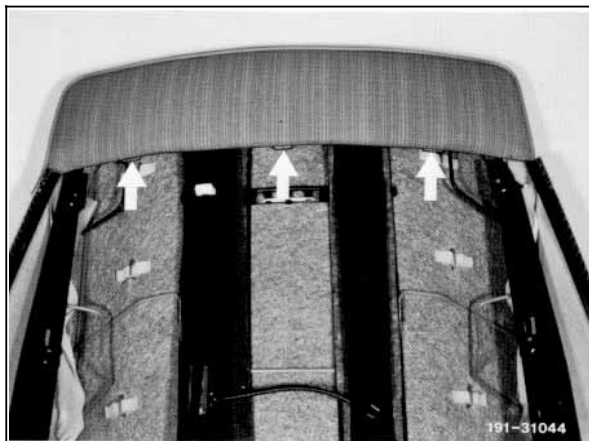

191-31044

Abhilfe

Steckfalz vom Spannteil mit selbstklebendem
Filzstreifen überkleben.

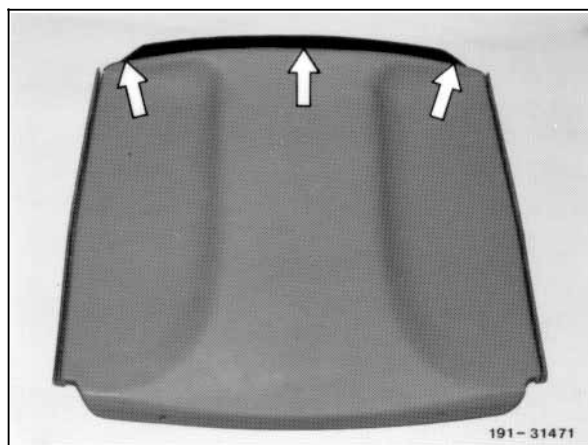

191-31471

Ursache

Keder links und rechts reibt oben am Spannteil.



191-31552

Abhilfe

Ecken (Kanal) am Spannteil mit selbstklebendem Filz überkleben.

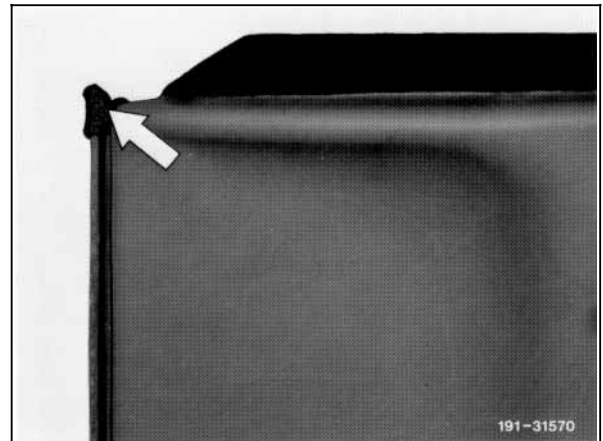

191-31570

Ursache

Spannteil reibt unten links und rechts am Lehnrahmen.

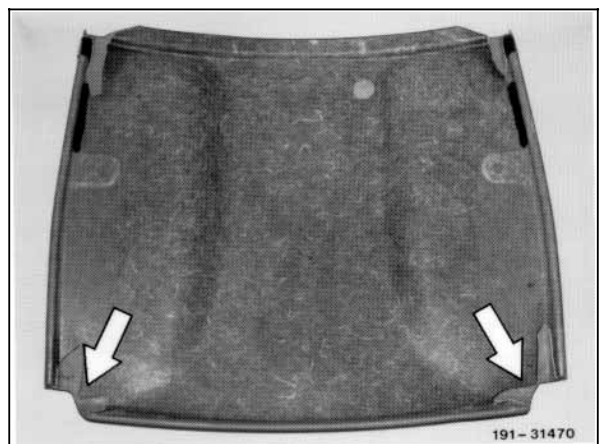

191-31470

Abhilfe

Stanzgrat am Lehnrahmen entfernen und mit selbstklebendem Filz überkleben.

Hinweis

Beim Einhängen des Lehnbezuges zusätzlich pro Lehne 4 Steckklammern 006 988 14 78 auf die Einhängestreifen montieren und in das Spannteil eindrücken.

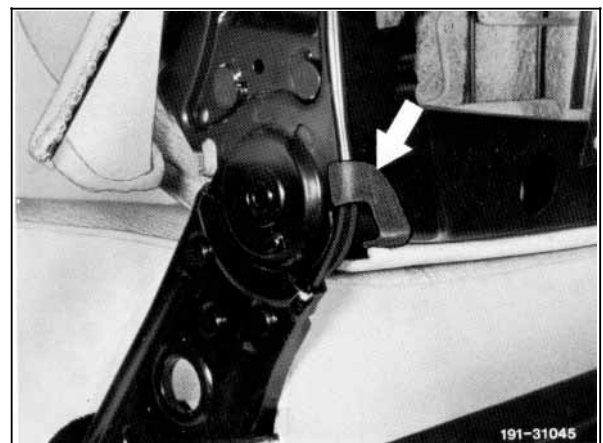

191-31045

C. Sitzversteller

An allen Sitzverstellern, die mit Nieten der 1. Ausführung versehen sind, diese abbohren und durch Schrauben und Muttern ersetzen.

Sitzversteller 1. Ausführung

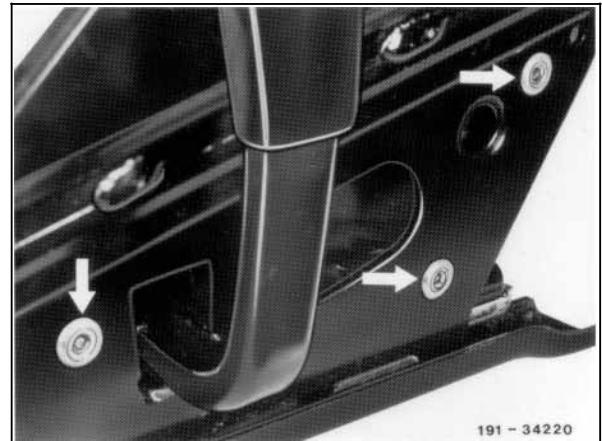

191-34220

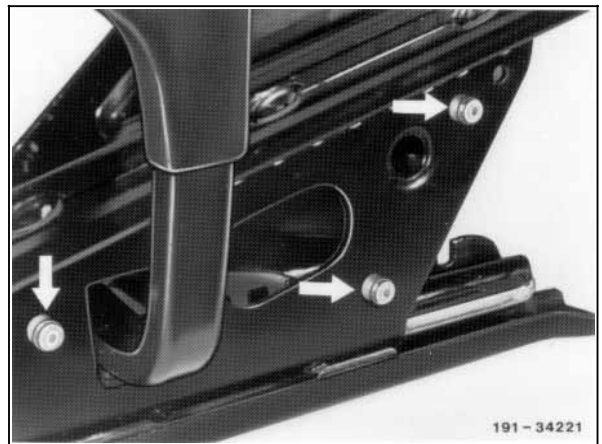

Sitzversteller 2. Ausführung

191-34221

Beim Zusammenbau der Fahrersitze sind zusätzlich folgende Maßnahmen durchzuführen:

- 1 Führungshülsen im Durchgangsbereich des Kissenrahmens fetten.



191-33851

2 Langlöcher und Verstelleinrichtung an der Neigungsverstellwelle fetten.

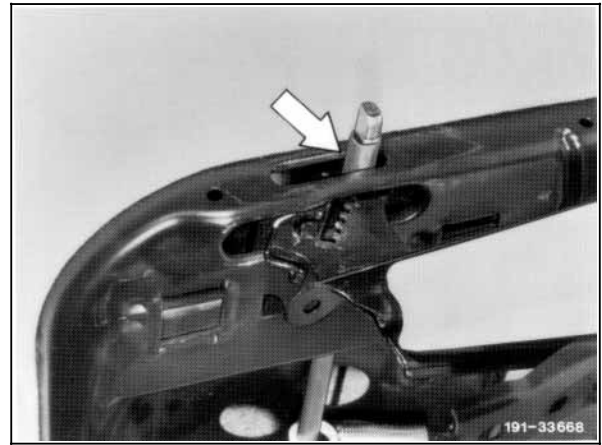

191-33668

3 Verkleidungen am Ruhesitzbeschlag so nacharbeiten (ausfeilen), daß der Bezug der Fahrerlehne nicht beschädigt werden kann.

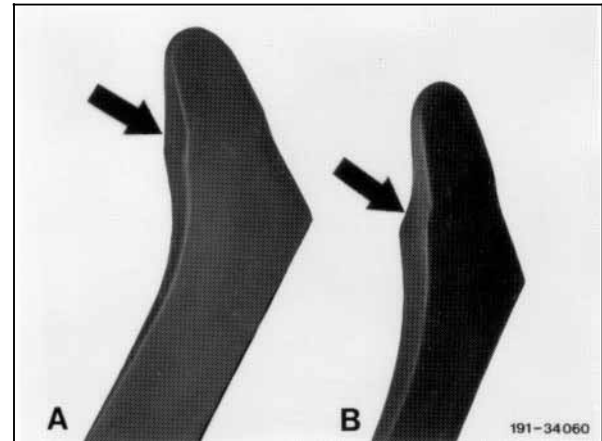

191-34060

B nachgearbeitete Verkleidung

TYP 211.0 /2 /6 ab 1.7.04

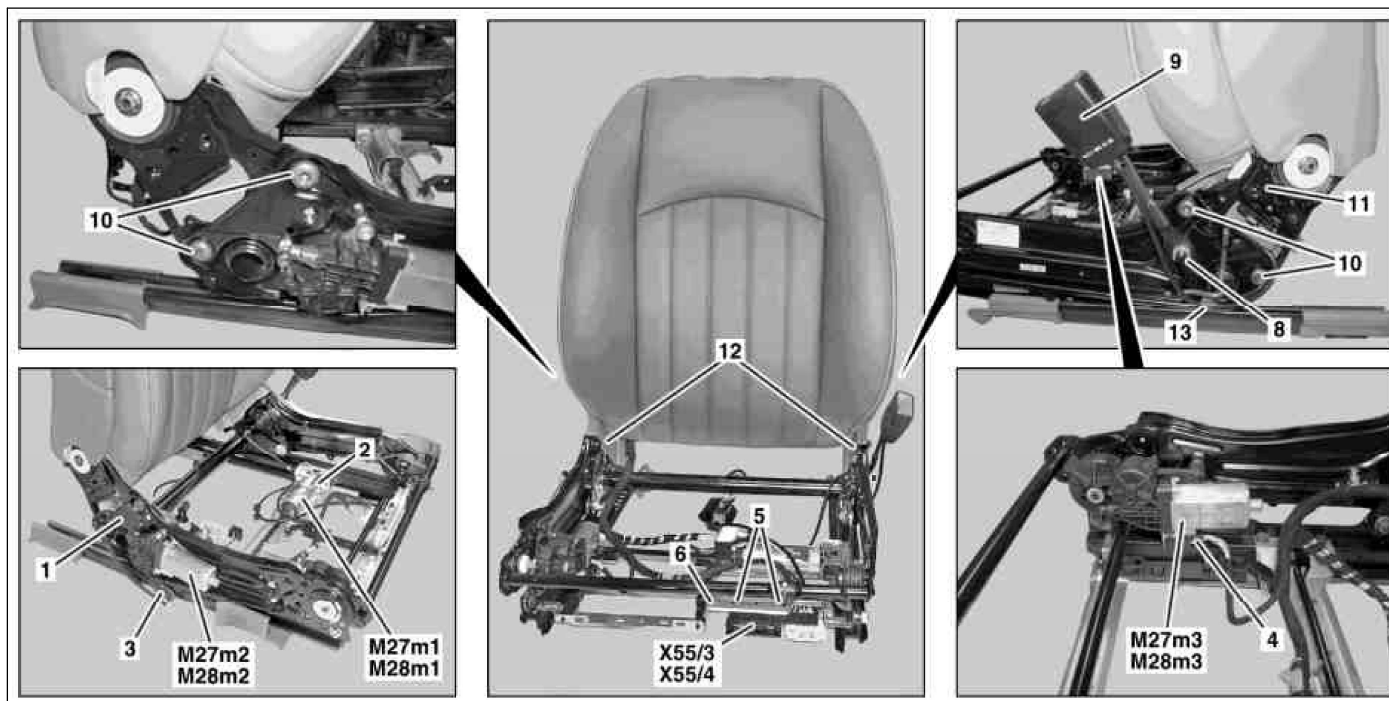



P91.10-2928-09

- | | | | | | |
|---|---|-------|---|-------|--|
| 1 | Sitzgestell | 5 | Rasthaken | M27m3 | Motor vorn, hoch und tief
(bei Code (275) Memorypaket
(Fahrersitz, Lenksäule, Spiegel)) |
| 2 | Elektrische Steckverbindung
(bei Code (275) Memorypaket
(Fahrersitz, Lenksäule, Spiegel) oder
Code (242) Beifahrersitz elektrisch
verstellbar mit Memory) | 6 | Halteschiene | M28m1 | Motor vor und zurück
(bei Code (242) Beifahrersitz
elektrisch verstellbar mit Memory) |
| 3 | Elektrische Steckverbindung
(bei Code (275) Memorypaket
(Fahrersitz, Lenksäule, Spiegel) oder
Code (242) Beifahrersitz elektrisch
verstellbar mit Memory) | 8 | Mutter | M28m2 | Motor hinten, hoch und tief
(bei Code (242) Beifahrersitz
elektrisch verstellbar mit Memory) |
| 4 | Elektrische Steckverbindung
(bei Code (275) Memorypaket
(Fahrersitz, Lenksäule, Spiegel) oder
Code (242) Beifahrersitz elektrisch
verstellbar mit Memory) | 9 | Gurtschloss | M28m3 | Motor vorn, hoch und tief
(bei Code (242) Beifahrersitz
elektrisch verstellbar mit Memory) |
| | | 10 | Schrauben | X55/3 | Kontaktierungsleiste Fahrersitz |
| | | 11 | Lehnenrahmen | X55/4 | Kontaktierungsleiste Beifahrersitz |
| | | 12 | Verkleidungen | | |
| | | 13 | Klipp | | |
| | | M27m1 | Motor vor und zurück
(bei Code (275) Memorypaket
(Fahrersitz, Lenksäule, Spiegel)) | | |
| | | M27m2 | Motor hinten, hoch und tief
(bei Code (275) Memorypaket
(Fahrersitz, Lenksäule, Spiegel)) | | |



Aus-, Einbauen

1	Sitzkissen ausbauen	Vordersitz mit Code (275) Memorypaket (Fahrsitz, Lenksäule, Spiegel) oder mit Code (242) Beifahrersitz elektrisch verstellbar mit Memory und ohne Code (404) Multikontursitz links oder ohne Code (405) Multikontursitz rechts oder ohne Code (433) Fahrdynamischer Sitz links, inkl. Multikontursitz oder ohne Code (434) Fahrdynamischer Sitz rechts, inkl. Multikontursitz Vordersitz mit Code (404) Multikontursitz links oder Code (405) Multikontursitz rechts oder Code (433) Fahrdynamischer Sitz links, inkl. Multikontursitz oder Code (434) Fahrdynamischer Sitz rechts, inkl. Multikontursitz Vordersitz ohne Code (275) Memorypaket (Fahrsitz, Lenksäule, Spiegel) oder ohne Code (242) Beifahrersitz elektrisch verstellbar mit Memory oder ohne Code (404) Multikontursitz links oder ohne Code (405) Multikontursitz rechts oder ohne Code (433) Fahrdynamischer Sitz links, inkl. Multikontursitz oder ohne Code (434) Fahrdynamischer Sitz rechts, inkl. Multikontursitz	AR91.10-P-3310TC AR91.10-P-3310TD AR91.10-P-3310TE
2	Verkleidungen außen am Vordersitzrahmen ausbauen		AR91.10-P-1200TC
3	Verkleidungen innen am Vordersitzrahmen ausbauen		AR91.10-P-1200TD
4.1	Elektrische Steckverbindung (2) vom Motor vor und zurück (M27m1 oder M28m1) trennen	Nur am Vordersitz mit Code (275) Memorypaket (Fahrsitz, Lenksäule, Spiegel) oder Code (242) Beifahrersitz elektrisch verstellbar mit Memory	
5.1	Elektrische Steckverbindung (3) vom Motor hinten, hoch und tief (M27m2 oder M28m2) trennen	Nur am Vordersitz mit Code (275) Memorypaket (Fahrsitz, Lenksäule, Spiegel) oder Code (242) Beifahrersitz elektrisch verstellbar mit Memory	
6.1	Elektrische Steckverbindung (4) vom Motor vorn, hoch und tief (M27m3 oder M28m3) trennen	Nur am Vordersitz mit Code (275) Memorypaket (Fahrsitz, Lenksäule, Spiegel) oder mit Code (242) Beifahrersitz elektrisch verstellbar mit Memory	
7	Rasthaken (5) an Halteschiene (6) ausklipsen und Kontaktierungsleiste Fahrsitz (X55/3) oder Kontaktierungsleiste Beifahrersitz (X55/4) abnehmen		
8	Mutter (8) abschrauben und Gurtschloss (9) abnehmen		*BA91.40-P-1003-01A
9	Klipp (13) abnehmen und elektrische Leitung freilegen		
10	Verkleidungen (12) abnehmen		
11	Leitungssatz freilegen		
12	Schrauben (10) herauserschrauben und Lehnenrahmen (11) vom Sitzgestell (1) trennen		*BA91.10-P-1025-01A
13	Einbau in umgekehrter Reihenfolge		

 **Vordersitze**

Nummer	Benennung	Typ 211
BA91.10-P-1025-01A	Sitzlehne an Sitzgestell	Nm 43

 **Sicherheitsgurte/Gurtstraffer**

Nummer	Benennung	Typ 211.0	Typ 211.2	Typ 211.6

BA91.40-P-1003-01A	Schraube/Mutter am Gurtschloß vorn	Nm	32	32	32
--------------------	------------------------------------	----	----	----	----

TYP 211.0 /2 /6 ab 1.7.04

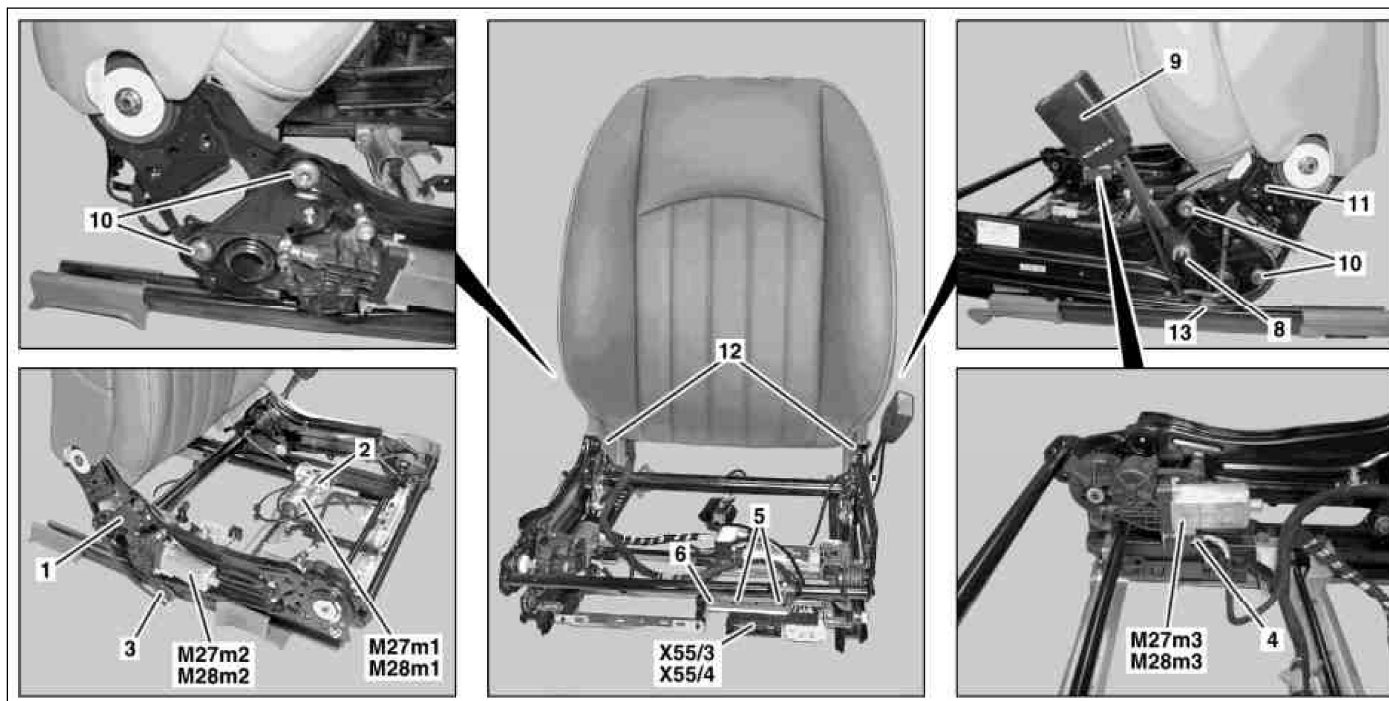



P91.10-2928-09

- | | | | | | |
|---|---|-------|---|-------|--|
| 1 | Sitzgestell | 5 | Rasthaken | M27m3 | Motor vorn, hoch und tief
(bei Code (275) Memorypaket
(Fahrersitz, Lenksäule, Spiegel)) |
| 2 | Elektrische Steckverbindung
(bei Code (275) Memorypaket
(Fahrersitz, Lenksäule, Spiegel) oder
Code (242) Beifahrersitz elektrisch
verstellbar mit Memory) | 6 | Halteschiene | M28m1 | Motor vor und zurück
(bei Code (242) Beifahrersitz
elektrisch verstellbar mit Memory) |
| 3 | Elektrische Steckverbindung
(bei Code (275) Memorypaket
(Fahrersitz, Lenksäule, Spiegel) oder
Code (242) Beifahrersitz elektrisch
verstellbar mit Memory) | 8 | Mutter | M28m2 | Motor hinten, hoch und tief
(bei Code (242) Beifahrersitz
elektrisch verstellbar mit Memory) |
| 4 | Elektrische Steckverbindung
(bei Code (275) Memorypaket
(Fahrersitz, Lenksäule, Spiegel) oder
Code (242) Beifahrersitz elektrisch
verstellbar mit Memory) | 9 | Gurtschloss | M28m3 | Motor vorn, hoch und tief
(bei Code (242) Beifahrersitz
elektrisch verstellbar mit Memory) |
| | | 10 | Schrauben | X55/3 | Kontaktierungsleiste Fahrersitz |
| | | 11 | Lehnenrahmen | X55/4 | Kontaktierungsleiste Beifahrersitz |
| | | 12 | Verkleidungen | | |
| | | 13 | Klipp | | |
| | | M27m1 | Motor vor und zurück
(bei Code (275) Memorypaket
(Fahrersitz, Lenksäule, Spiegel)) | | |
| | | M27m2 | Motor hinten, hoch und tief
(bei Code (275) Memorypaket
(Fahrersitz, Lenksäule, Spiegel)) | | |



Aus-, Einbauen

1	Sitzkissen ausbauen	Vordersitz mit Code (275) Memorypaket (Fahrsitz, Lenksäule, Spiegel) oder mit Code (242) Beifahrersitz elektrisch verstellbar mit Memory und ohne Code (404) Multikontursitz links oder ohne Code (405) Multikontursitz rechts oder ohne Code (433) Fahrdynamischer Sitz links, inkl. Multikontursitz oder ohne Code (434) Fahrdynamischer Sitz rechts, inkl. Multikontursitz Vordersitz mit Code (404) Multikontursitz links oder Code (405) Multikontursitz rechts oder Code (433) Fahrdynamischer Sitz links, inkl. Multikontursitz oder Code (434) Fahrdynamischer Sitz rechts, inkl. Multikontursitz Vordersitz ohne Code (275) Memorypaket (Fahrsitz, Lenksäule, Spiegel) oder ohne Code (242) Beifahrersitz elektrisch verstellbar mit Memory oder ohne Code (404) Multikontursitz links oder ohne Code (405) Multikontursitz rechts oder ohne Code (433) Fahrdynamischer Sitz links, inkl. Multikontursitz oder ohne Code (434) Fahrdynamischer Sitz rechts, inkl. Multikontursitz	AR91.10-P-3310TC AR91.10-P-3310TD AR91.10-P-3310TE
2	Verkleidungen außen am Vordersitzrahmen ausbauen		AR91.10-P-1200TC
3	Verkleidungen innen am Vordersitzrahmen ausbauen		AR91.10-P-1200TD
4.1	Elektrische Steckverbindung (2) vom Motor vor und zurück (M27m1 oder M28m1) trennen	Nur am Vordersitz mit Code (275) Memorypaket (Fahrsitz, Lenksäule, Spiegel) oder Code (242) Beifahrersitz elektrisch verstellbar mit Memory	
5.1	Elektrische Steckverbindung (3) vom Motor hinten, hoch und tief (M27m2 oder M28m2) trennen	Nur am Vordersitz mit Code (275) Memorypaket (Fahrsitz, Lenksäule, Spiegel) oder Code (242) Beifahrersitz elektrisch verstellbar mit Memory	
6.1	Elektrische Steckverbindung (4) vom Motor vorn, hoch und tief (M27m3 oder M28m3) trennen	Nur am Vordersitz mit Code (275) Memorypaket (Fahrsitz, Lenksäule, Spiegel) oder mit Code (242) Beifahrersitz elektrisch verstellbar mit Memory	
7	Rasthaken (5) an Halteschiene (6) ausklipsen und Kontaktierungsleiste Fahrsitz (X55/3) oder Kontaktierungsleiste Beifahrersitz (X55/4) abnehmen		
8	Mutter (8) abschrauben und Gurtschloss (9) abnehmen		*BA91.40-P-1003-01A
9	Klipp (13) abnehmen und elektrische Leitung freilegen		
10	Verkleidungen (12) abnehmen		
11	Leitungssatz freilegen		
12	Schrauben (10) herauserschrauben und Lehnenrahmen (11) vom Sitzgestell (1) trennen		*BA91.10-P-1025-01A
13	Einbau in umgekehrter Reihenfolge		

 **Vordersitze**

Nummer	Benennung	Typ 211
BA91.10-P-1025-01A	Sitzlehne an Sitzgestell	Nm 43

 **Sicherheitsgurte/Gurtstraffer**

Nummer	Benennung	Typ 211.0	Typ 211.2	Typ 211.6

BA91.40-P-1003-01A	Schraube/Mutter am Gurtschloß vorn	Nm	32	32	32
--------------------	------------------------------------	----	----	----	----