

**A. Unterdruckelement (38) für Entfrosterdüsenklappen**

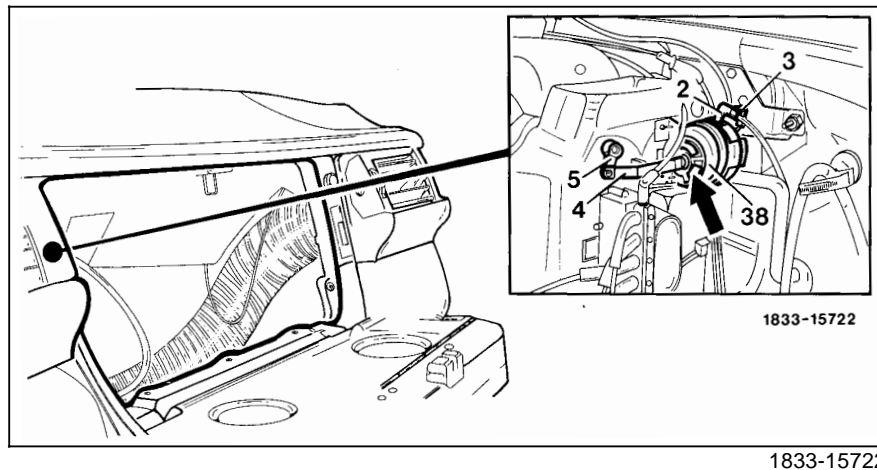

- |   |  |
|---|--|
| Handschuhkasten .....                     | ausbauen   |
| Beide Unterdruckleitungen (2 und 3) ..... | abziehen   |
| Betätigungsstange (4) am Hebel (5) .....  | abklipsen  |
| Sicherung (Pfeil) .....                   | niederdrücken und gleichzeitig das Unterdruck-<br>element (38) nach links drehen   |
| In umgekehrter Reihenfolge .....          | einbauen, dabei Unterdruckleitung rot/hellblau<br>(2) seitlich und Unterdruckleitung rot/ weiß (3)<br>hinten anschließen |

## B. Unterdruckelemente (39) für Fußraumklappen

a) Bei Fahrzeugen bis 08/86

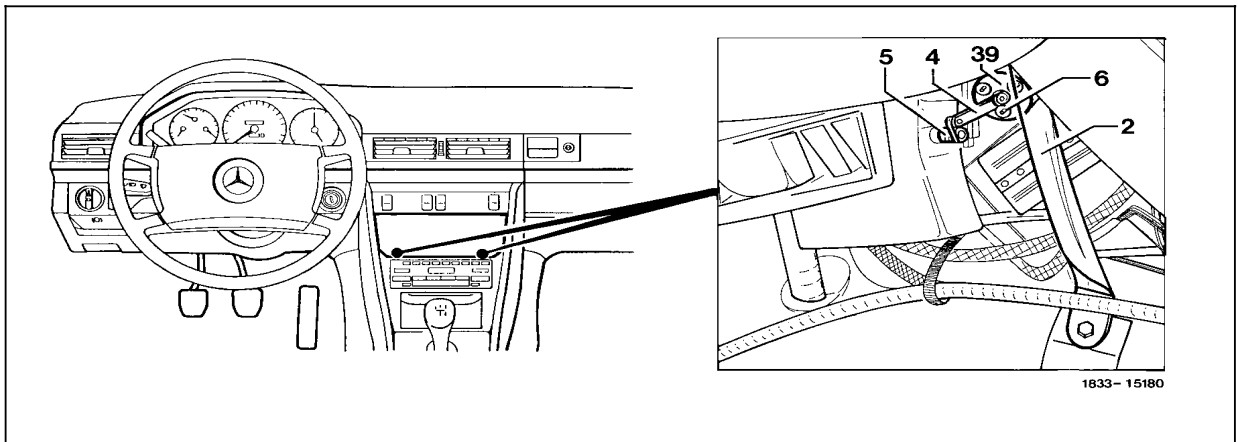

1833-15180

Steuer- und Bediengerät .....	ausbauen (83-635, Abschnitt A)
Seitenverkleidung an Mittelkonsole links bzw. rechts .....	ausbauen
Beim Ausbau des linken Unterdruckelements Luft- kanal für Fondraum links .....	ausbauen
Beim Ausbau des linken Unterdruckelements Strebe (2) .....	ausbauen
Unterdruckleitung am Element (39) .....	abziehen
Betätigungsstange (4) an Hebel (5) .....	abdrücken
3 Sicherungen (6) .....	abdrücken
In umgekehrter Reihenfolge .....	einbauen, dabei die Sicherungen (6) mit Gummischeiben montieren

b) Bei Fahrzeugen ab 09/86

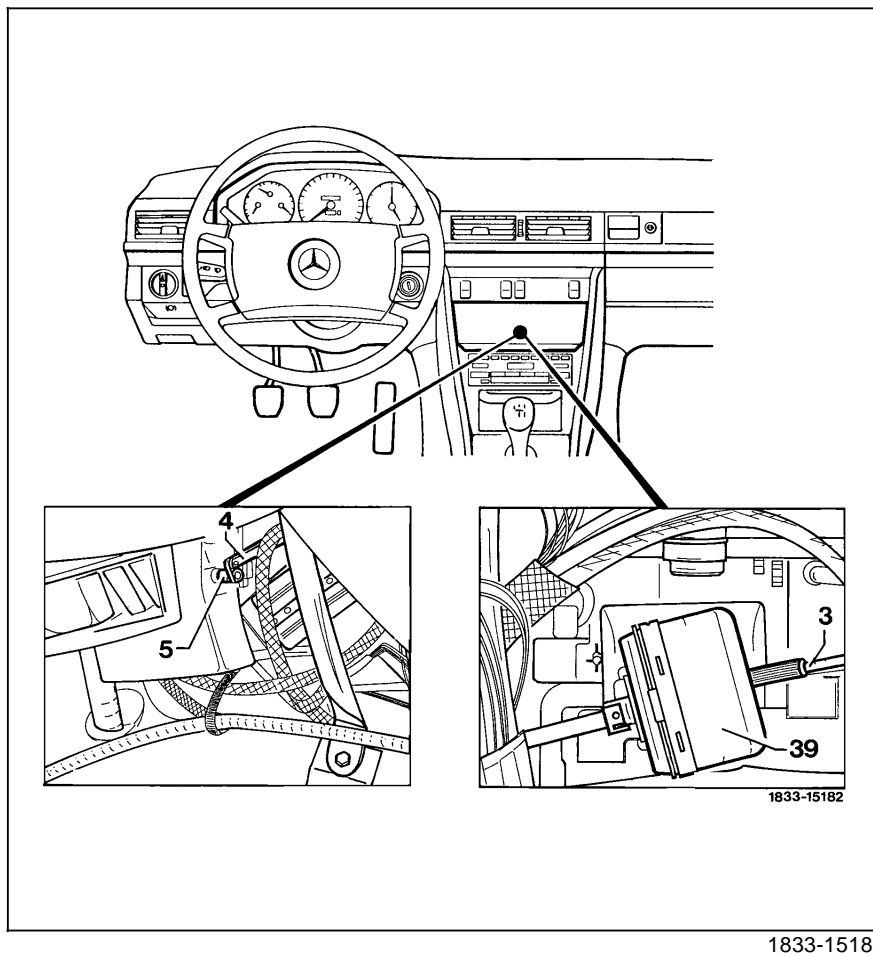

Steuer- und Bediengerät .....	ausbauen (83-635, Abschnitt A)
Unterdruckleitung (3) .....	abziehen
Betätigungsstange (4) an Hebel (5) .....	abdrücken
Unterdruckelement (39) aus dem Halter .....	herausziehen
In umgekehrter Reihenfolge .....	einbauen

### C. Unterdruckelement (40) für Mitteldüsenklappe

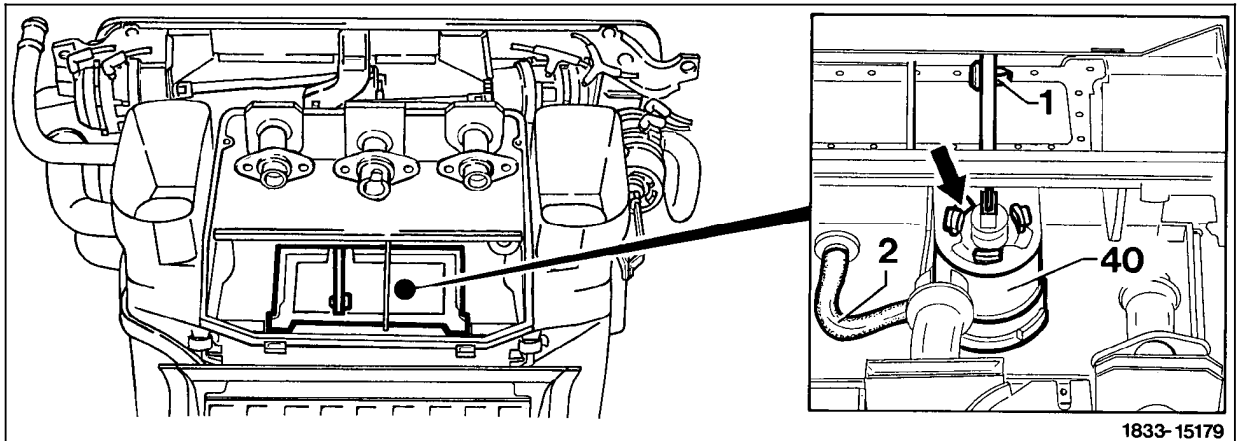

Wärmetauscher .....	ausbauen (83-622)
Klips (1) .....	abdrücken
Schlauch (2) am Unterdruckelement (40) .....	abziehen
Sicherung (Pfeil) .....	niederdrücken und gleichzeitig das Unterdruck- element (40) nach links drehen
In umgekehrter Reihenfolge .....	einbauen

## D. Unterdruckelement (41) für Abschöpfklappe

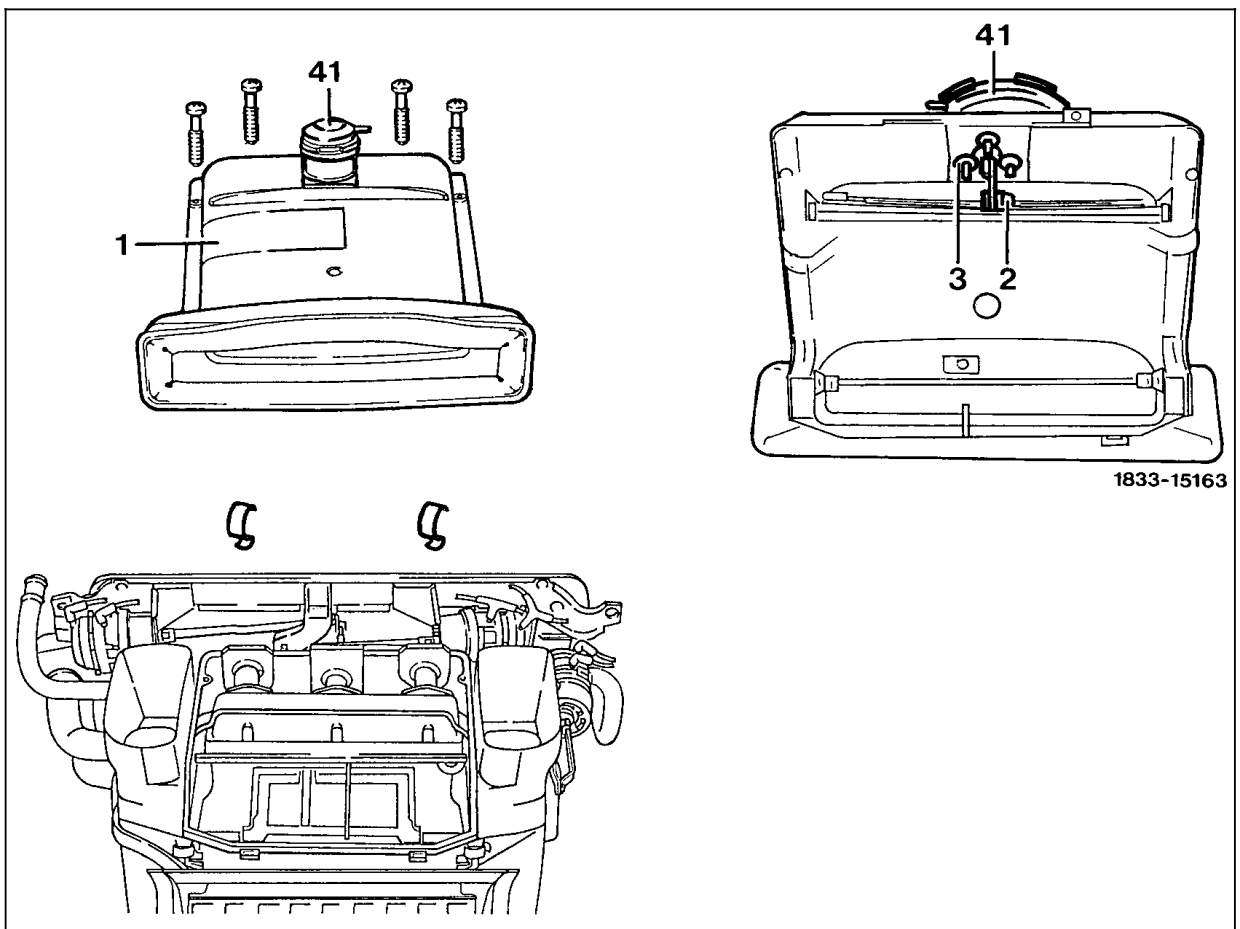

1833-15163

1833-15163

Instrumententafel .....	ausbauen (68-100)
Deckel (1) .....	ausbauen, 4 Schrauben und 2 Klammern
Klips (2) .....	abdrücken
3 Sicherungen .....	abdrücken
In umgekehrter Reihenfolge .....	einbauen

## E. Unterdruckelement (42) für Frischluft-/Umluftklappe links bzw. rechts

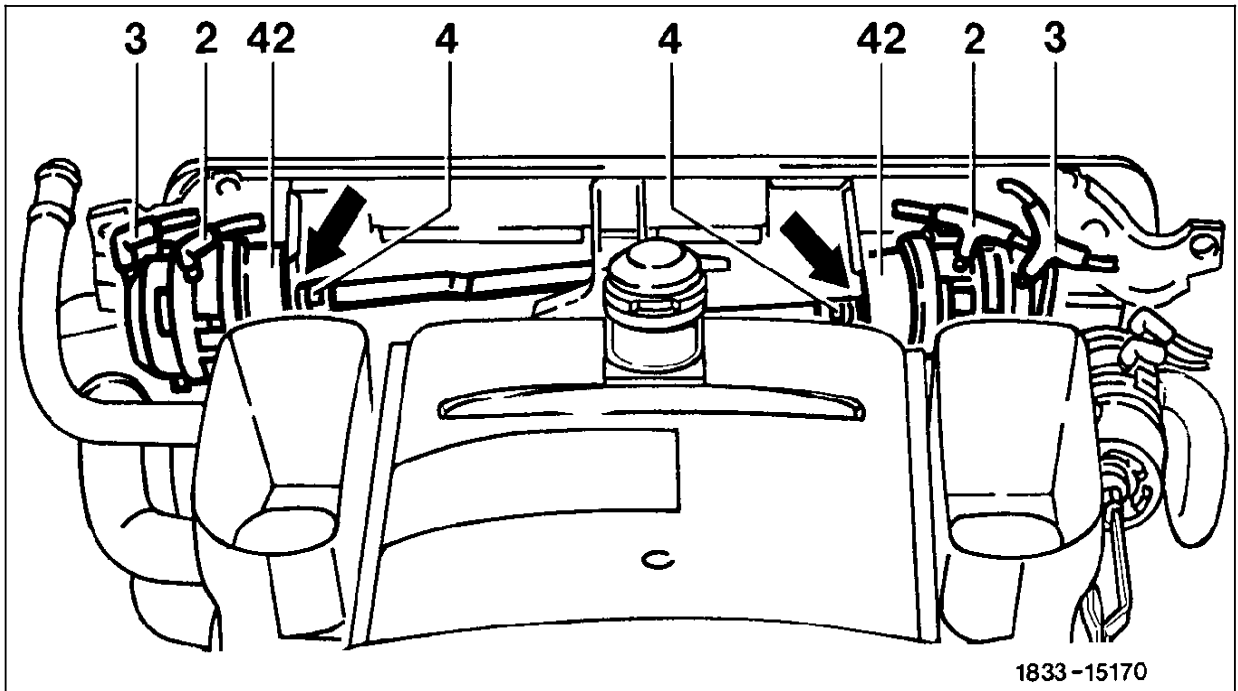

1833-15170

Instrumententafel .....	ausbauen (68-100)
Beide Unterdruckleitungen (2 und 3) .....	abziehen
Klips (4) .....	öffnen und Betätigungsstange aushängen
Sicherung (Pfeil) .....	niederdrücken und gleichzeitig das Unterdruckelement (42) nach links drehen
In umgekehrter Reihenfolge .....	einbauen, dabei Unterdruckleitung dunkelrot (2) seitlich und Unterdruckleitung mittelgrün/hellblau (3) hinten anschließen

Einstellung der Frischluft-/Umluftklappe prüfen, ggf. mit der Einstellschraube (6) nachstellen.

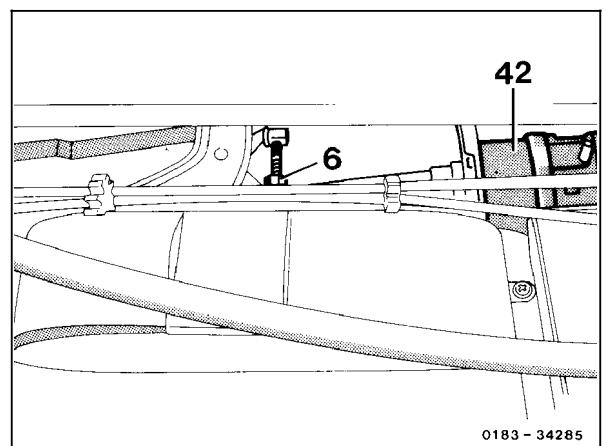

0183-34285

0183-34285

42 Unterdruckelement für Frischluft-/Umluftklappe rechts