

Ausbauen

- 1 Bei 3/4 geöffnetem Schiebedach Schiebedachhimmel vorn ausklipsen (4 Klips).
- 2 Schiebedach vollständig öffnen.
- 3 Schiebedachhimmel nach vorn oben herausziehen.
- 4 Klipsoberteile am Schiebedachhimmel prüfen.
- 5 Klipsunterteile am Schiebedach prüfen.

Einbauen

- 6 Schiebedach schließen und beide Gleitstücke waagrecht stellen.
- 7 Schiebedach vollständig öffnen.
- 8 Schiebedachhimmel von vorn oben einschieben, bis die Klipse am Schiebedach anstoßen, dabei das Rohr in das Schutzrohr am Schiebedachhimmel einführen.
- 9 Schiebedach zur Hälfte schließen und Schiebedachhimmel vorn hörbar einklipsen (4 Klipse).

- 10 Schiebedach schließen, etwa zur Hälfte hinten anheben und in dieser Stellung prüfen, ob sich die seitlichen Sichtblenden einwandfrei aus- und einziehen lassen.

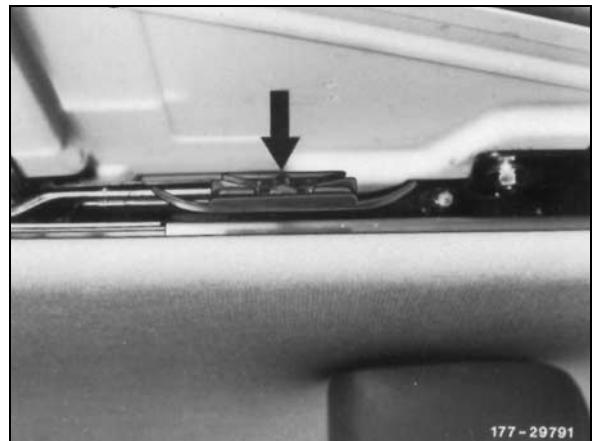

177-29791

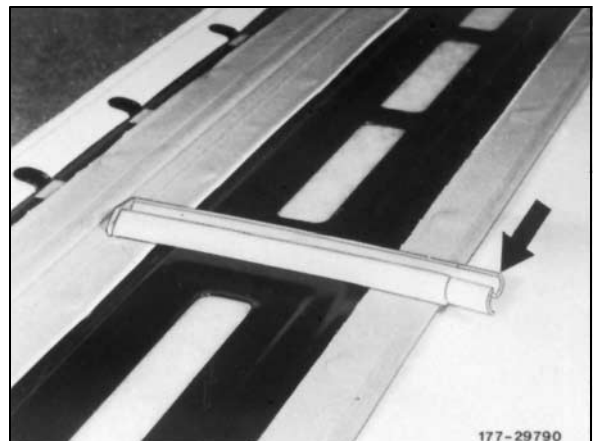

177-29790

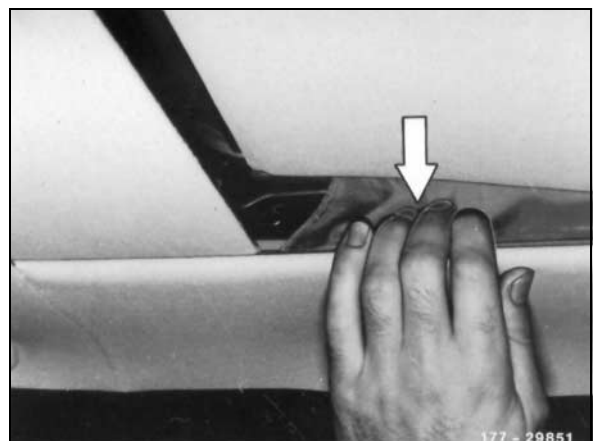

177-29851

A. Schiebedach

a) Limousine

Ausbauen

- 1 Schiebedachhimmel ausbauen (77-050).
- 2 Schiebedach ganz öffnen und Gleitschiene links und rechts ausbauen.

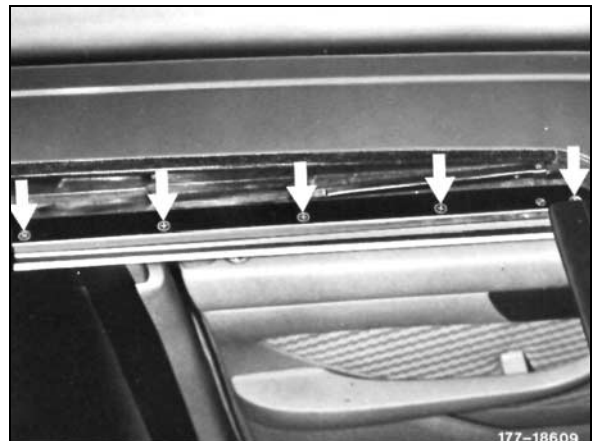

177-18609
177-18609

- 3 Schiebedach schließen und Sicherungsschraube links und rechts herausdrehen.



177-18608
177-18608

- 4 Führungsplatte am Schiebedachrahmen vorn abschrauben und Verbindungsstelle am Zug herausdrücken.

- 5 Zug etwas zurücklaufen lassen.

- 6 Schiebedachdeckel nach vorn oben herausnehmen.

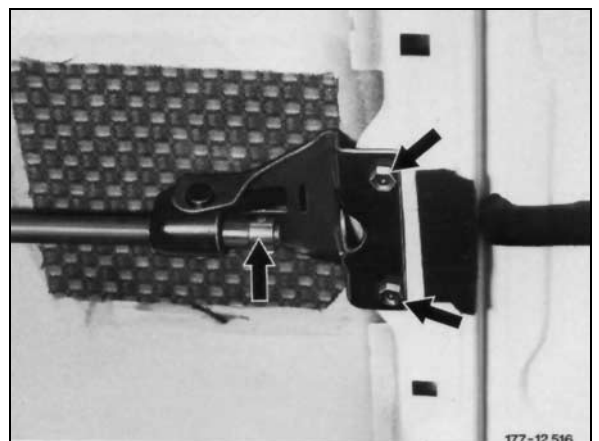

177-12516
177-12516

Einbauen

7 Gleitbacken und Gleitschienen sind vor dem Einbau gründlich mit MB-Gleitpaste, Teil-Nr. 001 989 14 51, einzustreichen.

8 Weiter einbauen in umgekehrter Reihenfolge.

Anm.: Vor der Montage des Schiebedachhimmels sind die Gleitwinkel und der Schiebedachdeckel einzustellen (77-110).

b) Coupé

Ausbauen

1 Schiebedachhimmel ausbauen (77-050).

2 Schiebedach ganz öffnen und Gleitschiene links und rechts ausbauen.

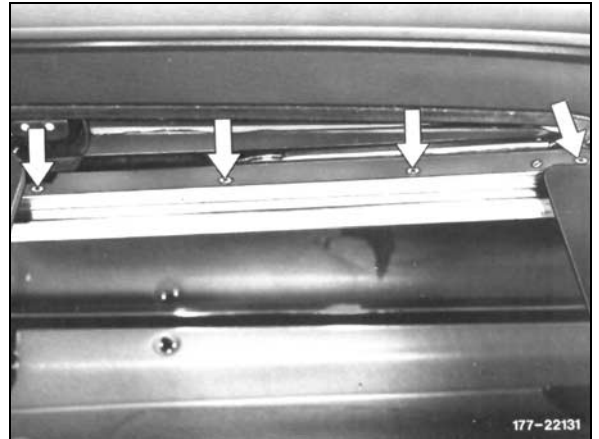

177-22131

3 Schiebedach schließen und Sicherungsschraube links und rechts herausdrehen.

4 Führungsplatte am Schiebedachrahmen hinten abschrauben.

5 Schiebedachdeckel vorn nach oben herausnehmen.

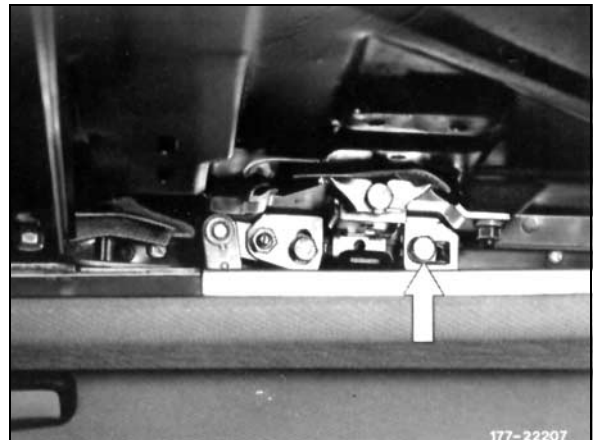

177-22207

Einbauen

6 Gleitbacken und Gleitschienen sind vor dem Einbau gründlich zu reinigen und mit MB-Gleitpaste, Teil-Nr. 001 989 14 51, einzustreichen.

7 Weiter einbauen in umgekehrter Reihenfolge.

Anm.: Vor der Montage des Schiebedachhimmels sind die Gleitwinkel und der Schiebedachdeckel einzustellen (77-110).



177-22204

B. Schiebebedach (Limousine, Coupé)

Sonderwerkzeuge

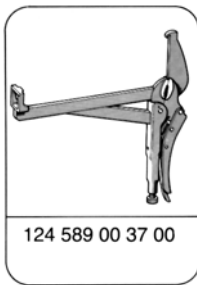

Ausbauen

- 1 Schiebebedachhimmel ausbauen (77-050).
- 2 Gleitschiene links und rechts ausbauen.
- 3 Schiebebedach schließen.

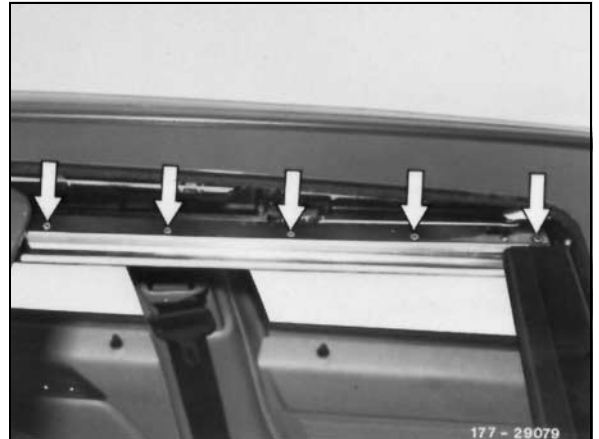

177-29079

- 4 Muttern links und rechts herausdrehen.
- 5 Schiebebedachdeckel nach oben herausnehmen.

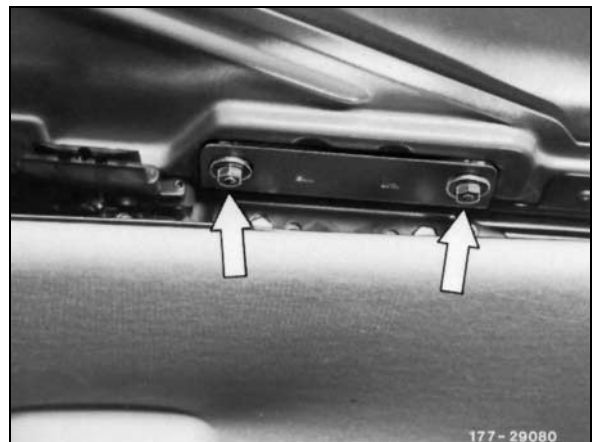

177-29080

- 6 Zwei Zentrierbolzen anfertigen (sofern nicht vorhanden).

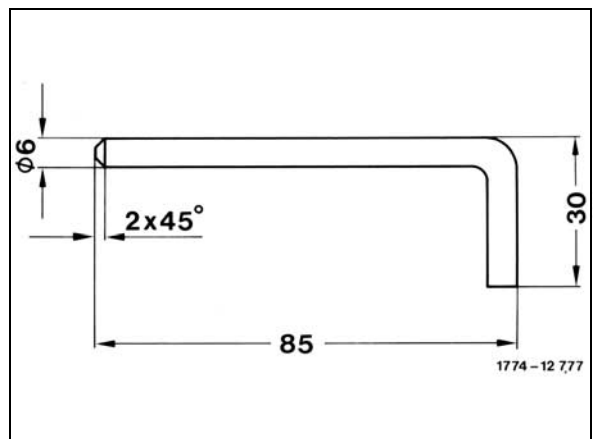

1774-12777

7 Zentrierbolzen in Zentrierbohrung links und rechts einstecken.

8 Rückspiegel innen ausbauen.



177-29081

Einbauen

9 Schiebehebedachdeckel von oben einsetzen, Muttern einsetzen, Schiebehebedachdeckel mit Sonderwerkzeug, Teil-Nr. 124 589 00 37 00 vorspannen und Muttern festziehen.

10 Weiter einbauen in umgekehrter Reihenfolge.



177-31807

Sonderwerkzeuge

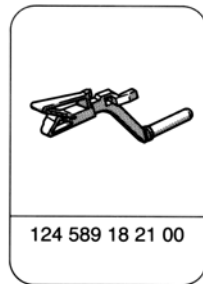
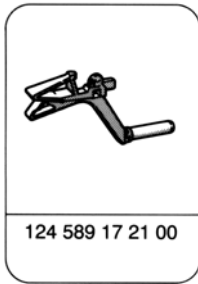

Ausbauen

- 1 Schiebehebedachdeckel ausbauen (77-100).
- 2 Zug von Transportbrücke abschrauben.
- 3 Befestigungswinkel für Schiebehebedachdeckel aus seitlicher Führung (Kulisse) nach oben herausnehmen und Wasserablaufrinne ausbauen.
- 4 Transportbrücke abschrauben und herausnehmen.
- 5 Hubwinkel bis Anschlag nach vorn schieben, nach oben kippen und schräg nach innen herausnehmen.



177-33283

Hinweis

Beim Typ 126 Coupé muß bevor der Hubwinkel ausgebaut wird, die seitliche Führung (Kulisse) vom Schiebehebedachrahmen abgeschraubt werden (unterer Pfeil).

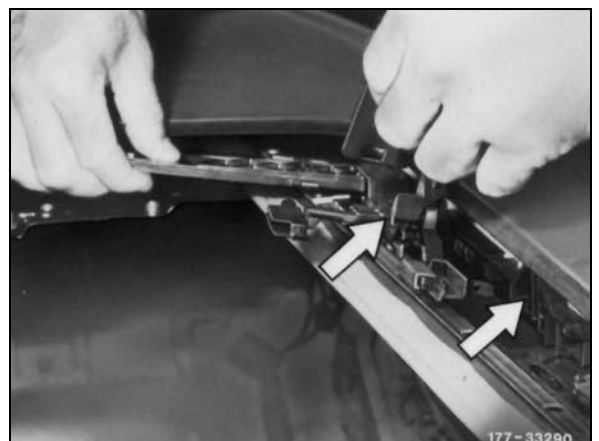

177-33290

Einbauen

6 Hubwinkel vor dem Einbau mit MB-Gleitpaste, Teil-Nr. 001 989 14 51, an den Gleitbacken und den beweglichen Teilen einfetten.

Anm.: Beim Einbau auf richtigen Sitz der Gleitbacken achten (Pfeile).

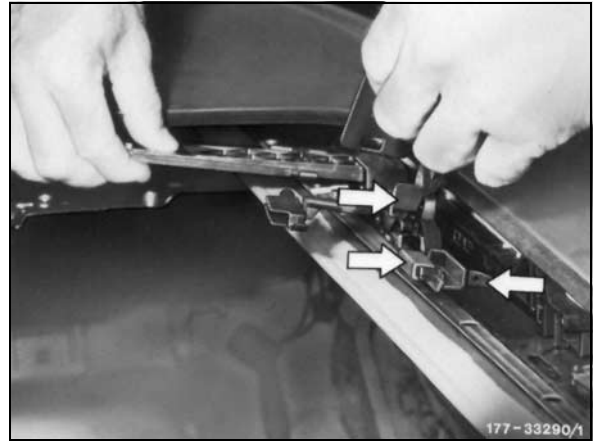

177-33290-1

7 Hubwinkel einbauen.

8 Transportbrücke einbauenm dabei Hubwinkel mit Schraubendreher leicht nach außen drücken und festziehen.

9 Wasserablaufrinne einbauen.

10 Grundeinstellung am Hubwinkelmechanismus durchführen. Dazu Einstelllehren, Teil-Nr. 124 589 17 21 00, links und 124 589 18 21 00, rechts in Kulisse (seitliche Führung) und Nut im Hubwinkel einstecken.

Dargestellt bei abgeschraubtem Schiebehebedach-Haltewinkel.

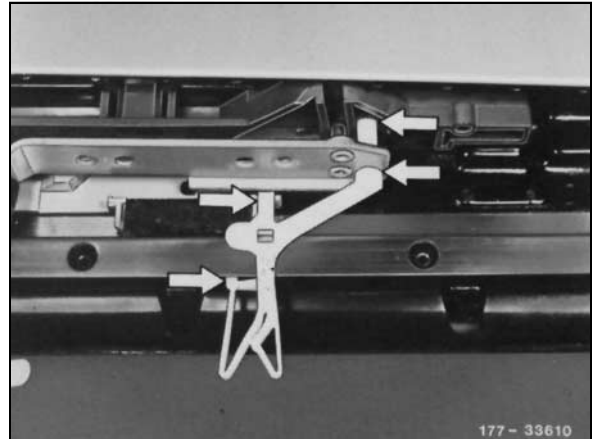

177-33610

11 Schiebehebedachdeckel einbauen (77-100).

Hinweis

Einstellehren erst nach einbauen des Schiebehebedachdeckels abziehen.

12 Zug an Transportbrücke anschrauben.

13 Schiebehebedachdeckel mehrmals in allen Stellungen betätigen.

14 Markierung am Halter des Schiebehebedachhimmels zur Markierung an der Gleitschiene kontrollieren.

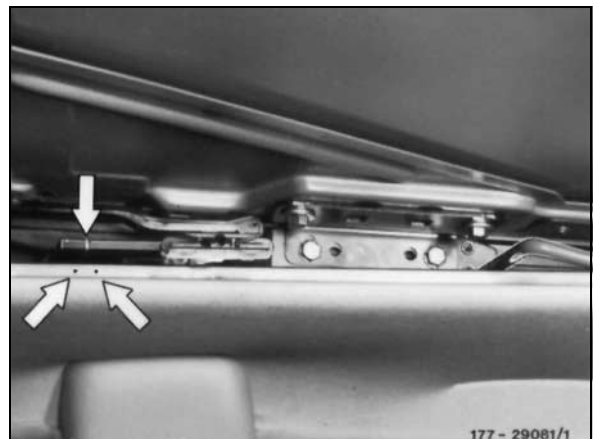

177-29081-1

Anm.: Ist die Markierung außerhalb der Kerben an der Gleitschiene, muß der Zug eingestellt werden (77-140).

15 Weiter einbauen in umgekehrter Reihenfolge.

A. Schiebedach

Ausbauen

- 1 Zug ausbauen (77-140).
- 2 Halter mit Motor und Getriebe ausbauen (77-180).
- 3 Rückwandfenster ausbauen (67-200).
- 4 Himmelverkleidung von hinten beginnend bis zur Mittelsäule ausbauen (68-430).
- 5 Abdämpfung im Bereich des Rohres am Schiebedachrahmen hinten lösen.
- 6 Abdämpfung an der Hecksäule hinten links abziehen.
- 7 Befestigungsschrauben an der Halteplatte für das Rohr am Schiebedachrahmen herausdrehen.

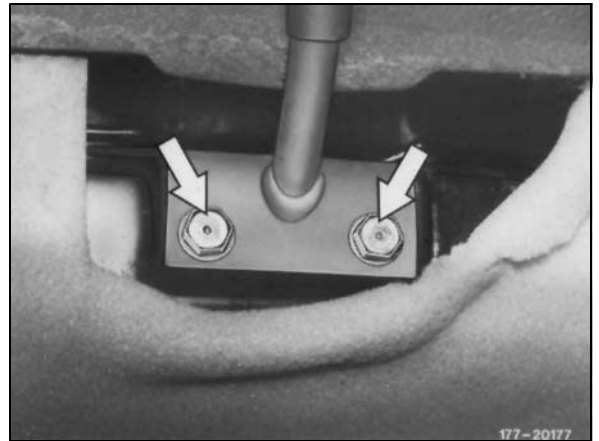

177-20177

- 8 Schraube am Aufrollautomat für Sicherheitsgurt herausdrehen und Aufrollautomat ablegen.

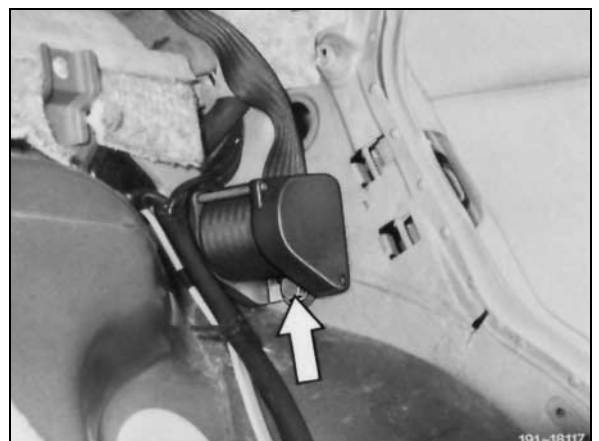

191-18117

9 Befestigungsschellen für Rohr an der Hecksäule abschrauben.

10 Schiebedachrahmen hinten lösen und etwas abdrücken, dabei das Rohr so weit in den Kofferraum hineinschieben, bis es aus dem Schiebedachrahmen herausgezogen werden kann.

11 Rohr nach vorn in Fahrzeuginnenraum ziehen und durch den Ausschnitt für das Rückwandfenster herausnehmen.

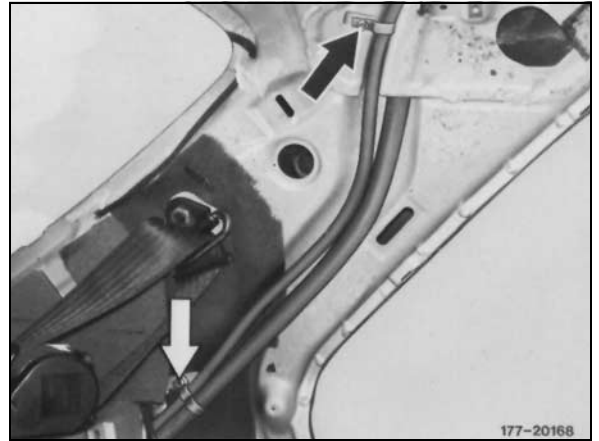

177-20168

Einbauen

12 Neues Rohr vom Fahrzeuginnenraum aus zuerst in den Kofferraum und dann in den Schiebedachrahmen einfahren.

Achtung!

Rohr beim Einbauen nicht verbiegen, da sonst der Zug klemmt.

13 Halter mit Motor und Getriebe einbauen.

14 Rohr am Schiebedachrahmen, Dachrahmen und an der Hecksäule befestigen.

15 Der weitere Einbau erfolgt in umgekehrter Reihenfolge.

B. Schiebehebedach

Ausbauen

1 Zug ausbauen ([77-140](#)).

2 Motor mit Getriebe ausbauen ([77-180](#)).

3 Schiebehebedachdeckel ausbauen ([77-100](#)).

4 Himmel von hinten beginnend bis zum Schiebehebedachausschnitt freilegen (Gruppe 68).

5 Andämpfung an der Hecksäule links abziehen.

6 Halteplatte am Schiebehebedachrahmen abschrauben und Abdeckung über Rohr abdrücken.

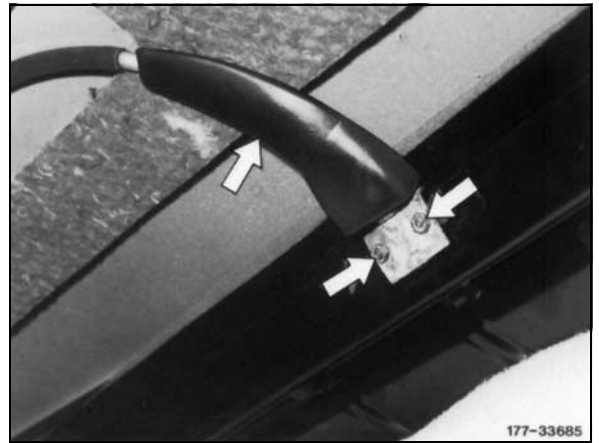

177-33685

7 Befestigungsschelle und Gurtumlenkbeschlag an der Hecksäule links abschrauben.

8 Schiebehebedachrahmen im hinteren Bereich lösen.

9 Schiebehebedachrahmen etwas nach unten drücken und Rohr am Schiebehebedachrahmen hinten ausfahren, dazu das Rohr in den Kofferraum schieben.

10 Rohr nach vorn herausnehmen.

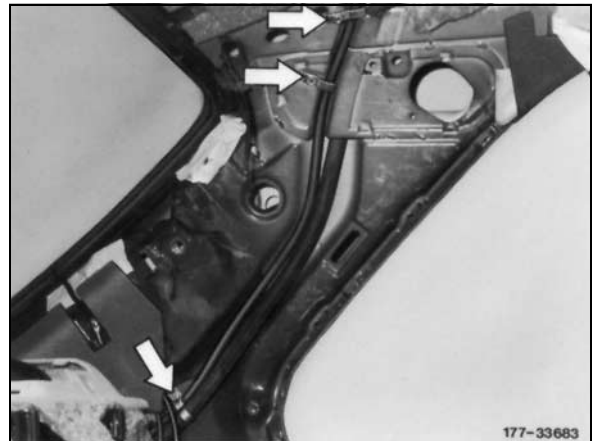

177-33683

Einbauen

11 Neues Rohr vom Fahrzeuginnenraum aus zuerst in den Kofferraum und dann in den Schiebehebedachrahmen einfahren.

Achtung!

Rohr beim Einbauen nicht verbiegen, da sonst der Zug klemmt.

12 Rohr am Schiebehebedachrahmen und an der Hecksäule befestigen.

13 Halter mit Motor und Getriebe einbauen.

14 Weiter einbauen in umgekehrter Reihenfolge.

A. Schiebedach

Ausbauen

- 1 Schiebedachdeckel ausbauen (77-100).
- 2 Schiebedachschalter in Richtung „schließen“ betätigen. Zug ganz nach vorn laufen lassen und herausziehen.

Anm.: Läßt sich der Zug mit dem elektrischen Antrieb nicht bewegen, so ist die Notkurbel zu verwenden.

3 Wenn der Zug auch auf diese Weise nicht bewegt werden kann, ist ein Dorn in die Bohrung für die Verbindungsschelle zu stecken und durch Drehen im Uhrzeigersinn unter gleichzeitigem Ziehen der Zug auszubauen.

4 Bei zu großem Kraftaufwand darf nicht weitergedreht werden, da sich sonst der Zug aufdreht und im Rohr verspannt. In diesem Fall muß das Getriebe des elektrischen Antriebes zerlegt werden (77-180).

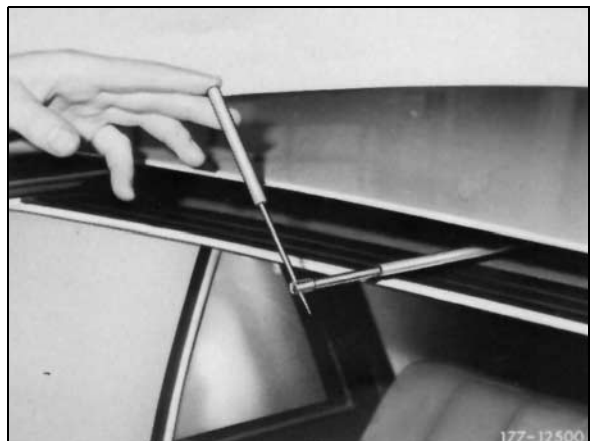

177-12500

5 Kann nach dem Zerlegen des Getriebes der Zug immer noch nicht herausgenommen werden, so hat er sich im Rohr verspannt, welches dann mit ausgebaut werden muß (77-150).

Einbauen

6 Spirale am Ende des neuen Zuges gründlich mit MB-Gleitpaste, Teil-Nr. 001 989 14 51, einstreichen und vorsichtig in das Rohr einfahren.

7 Der Zug muß sich mit einer Kraft von max. 50 N im Rohr verschieben lassen. Die Prüfung ist mittels Federwaage durchzuführen.

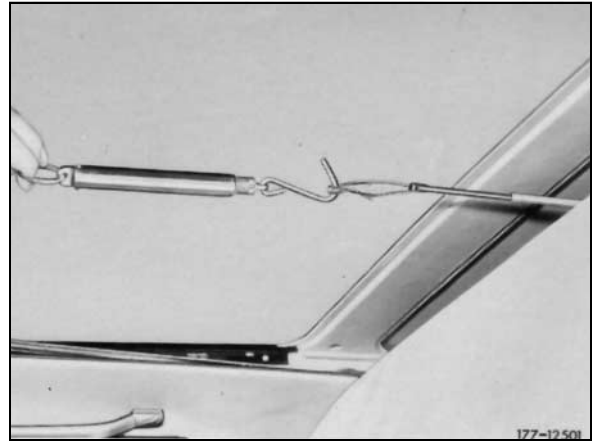

177-12501

8 Zug ganz in das Rohr einschieben und durch Betätigen des Schiebedachschalters in Richtung „öffnen“ in das Getriebe des elektrischen Antriebes einlaufen lassen.

9 Weiter einbauen in umgekehrter Reihenfolge.

A. Schiebedach

a) Limousine

Hinweis

Undichtheiten und Windgeräusche können an Schiebedächern vermieden werden, wenn der Schiebedachdeckel so eingestellt wird, daß die vordere Kante 0 bis 1 mm tiefer und die hintere Kante 0 bis 1 mm höher liegt als die Dachaußenkante.

Gleitbacken vorn und hinten einstellen

- 1 Schiebedachhimmel ausbauen.
- 2 Die Befestigungsschrauben an den Gleitwinkeln lösen und die Gleitwinkel soweit nach hinten drücken, bis die Gleitbacken seitlich anliegen und das Schiebedach genau in der Mitte des Ausschnittes sitzt.

Anm.: Da der Schiebedachrahmen Toleranzen in der Gesamtbreite aufweist, ist es erforderlich, daß das seitliche Spiel an mehreren Stellen überprüft wird. Dabei ist darauf zu achten, daß sich das Schiebedach einwandfrei öffnen und schließen läßt.

Höheneinstellung vorn

- 3 Schiebedach öffnen und Befestigungsschrauben an den Gleitschienen lösen.



177-18596

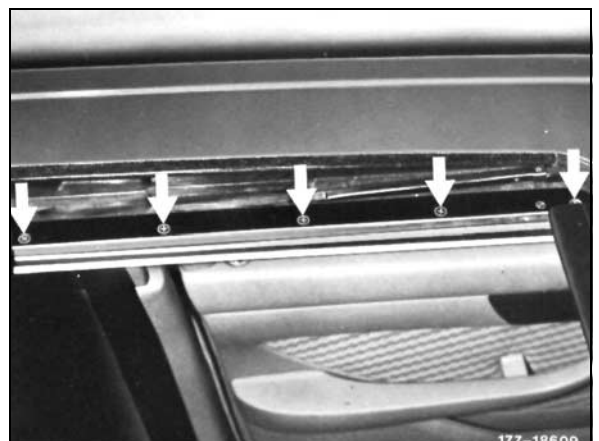

177-18609

4 Höheneinstellschraube links und rechts so einstellen, daß die vordere Kante des geschlossenen Schiebedachs 0 bis 1 mm tiefer als die Dachaußenhaut liegt.

5 Befestigungsschrauben der Gleitschienen festziehen.

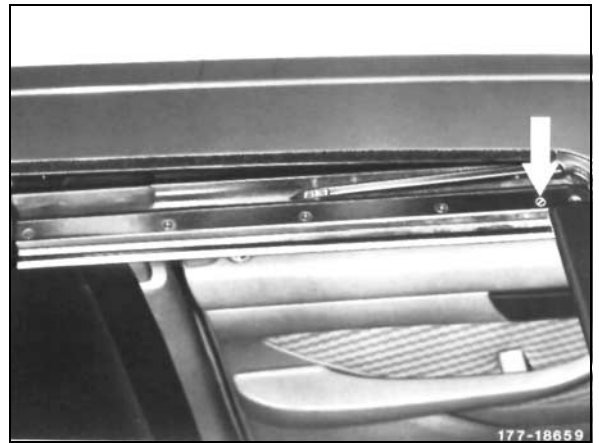

177-18659

Höheneinstellung hinten

6 Schiebedach schließen.

7 Befestigungsmutter am Hubwinkel lösen.

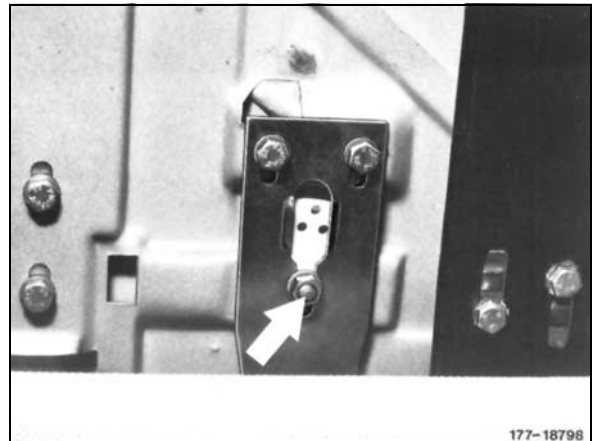

177-18798

8 Mit einem Dorn die Unterlage unter dem Hubwinkel so drehen, daß die hintere Kante des Schiebedachdekels 0 bis 1 mm höher liegt als die Dachaußenhaut.

9 Befestigungsmutter am Hubwinkel festziehen.

10 Schiebedachhimmel einbauen.

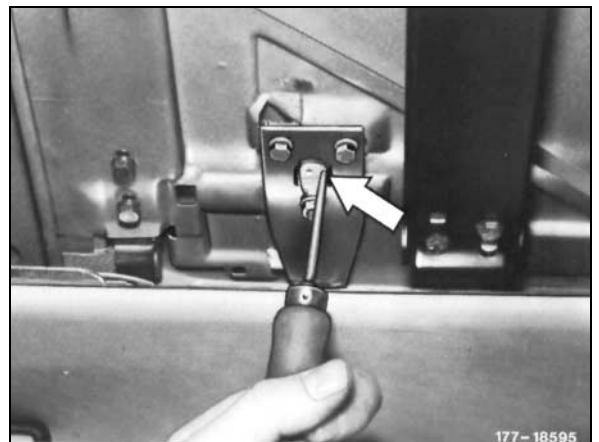

177-18595

b) Coupé

Gleitbacken vorn und hinten einstellen

- 1 Schiebedachhimmel ausbauen.
- 2 Die Befestigungsschrauben an den Gleitwinkeln vorn links und rechts lösen und die Gleitwinkel soweit nach innen drücken, bis die Gleitbacken seitlich anliegen und sich das Schiebedach genau in der Mitte des Ausschnittes befindet.
- 3 Die Befestigungsschrauben an den Gleitwinkeln der Transportbrücke hinten links und rechts lösen und Gleitwinkel einstellen wie vorn.



177-22205

- 4 Schiebedach etwas öffnen und hintere Gleitwinkel des Schiebedachdeckels an der Einstellschraube soweit nach innen drehen, bis die Gleitbacken seitlich anliegen und sich das Schiebedach genau in der Mitte des Ausschnittes befindet.

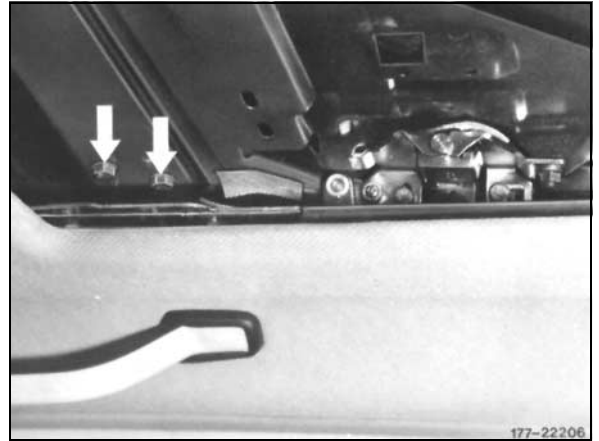

177-22206

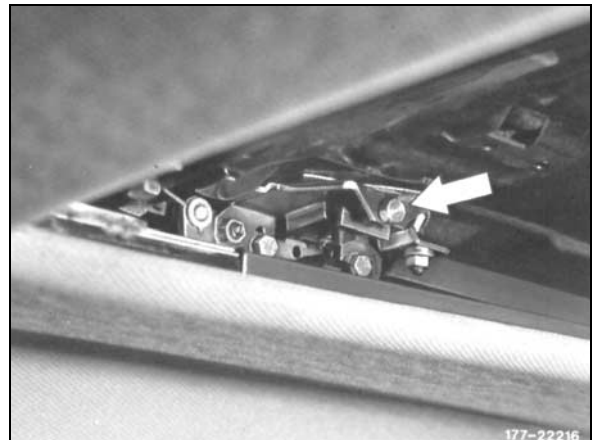

177-22216

Anm.: Da der Schiebedachrahmen Toleranzen in der Gesamtbreite aufweist, ist es erforderlich, daß das seitliche Spiel am mehreren Stellen überprüft wird. Dabei ist darauf zu achten, daß sich das Schiebedach einwandfrei öffnen und schließen läßt.

Höheneinstellung vorn

5 Schiebedach öffnen und Befestigungsschrauben an den Gleitschienen lösen.

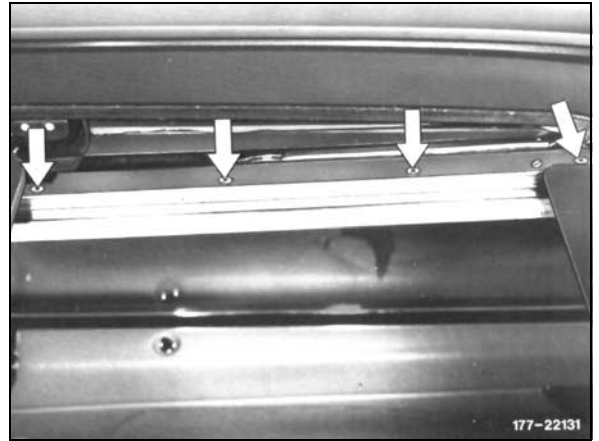

177-22131

6 Höheneinstellschraube links und rechts so einstellen, daß die vordere Kante des Schiebedachs 0 bis 1 mm tiefer als die Dachaußenhaut liegt.

7 Befestigungsschrauben an den Gleitschienen festziehen.

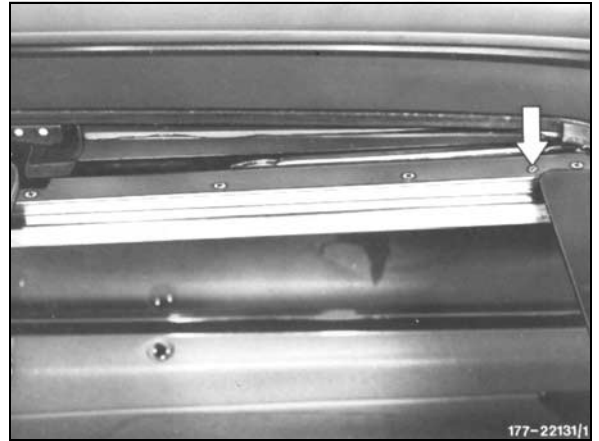

177-22131-1

Höheneinstellung hinten

8 Schiebedach schließen.

9 Mutter am Verbindungshebel lösen.

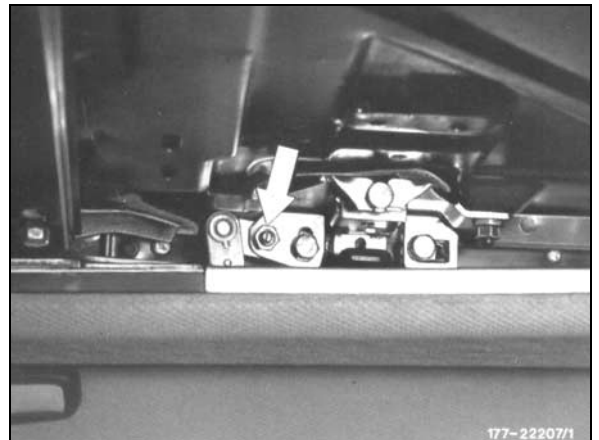

177-22207-1

10 Schraube am Verbindungshebel lösen und Schiebedachdeckel so einstellen, daß die hintere Kante des Schiebedachdeckels 0 bis 1 mm höher liegt als die Dachaußenhaut.

11 Mutter und Schraube am Verbindungshebel festziehen.

12 Schiebedachhimmel einbauen.

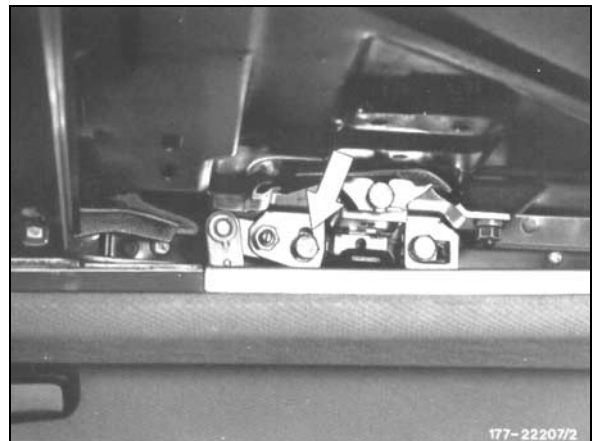

177-22207-2

B. Schiebebedach (Limousine, Coupé)

Gleitbacken vorn einstellen

- 1 Schiebedachhimmel ausbauen (77-050).
- 2 Die Befestigungsschrauben an den Gleitwinkeln vorn links und rechts lösen und die Gleitwinkel soweit nach innen drücken, bis die Gleitbacken seitlich anliegen und sich das Schiebedach genau in der Mitte des Ausschnittes befindet.
- 3 Da der Schiebedachrahmen Toleranzen in der Gesamtbreite aufweist, ist es erforderlich, daß das seitliche Spiel am mehreren Stellen überprüft wird. Dazu Zug an der Transportbrücke abschrauben und Schiebebedachdeckel von Hand verschieben.



177-29077

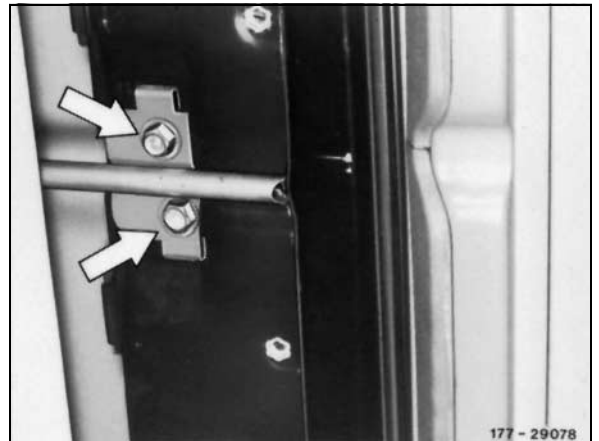

177-29078

Höheneinstellung vorn

- 4 Schiebedach öffnen und Befestigungsschrauben an den Gleitschienen lösen.
- 5 Höheneinstellschraube links und rechts so einstellen, daß die vordere Kante des geschlossenen Schiebedachs 0 bis 1 mm tiefer als die Dachaußenhaut liegt.
- 6 Befestigungsschrauben der Gleitschienen festziehen.



177-29079



177-29079-1

Höheneinstellung hinten

- 7 Zwei Zentrierbolzen anfertigen (sofern nicht vorhanden)
- 8 Schiebebebedachhimmel ausbauen (77-050).

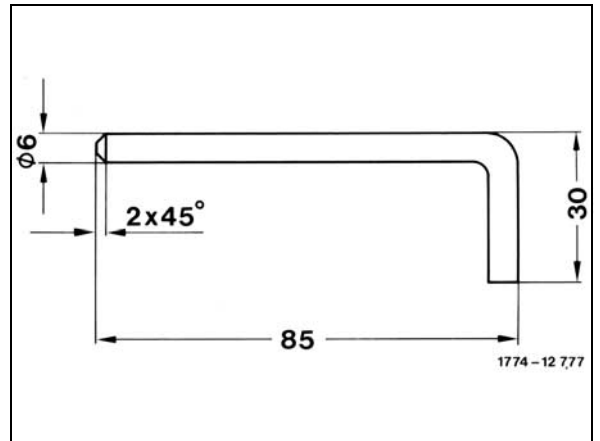

1774-12777

- 9 Schrauben am Haltewinkel links und rechts lösen.

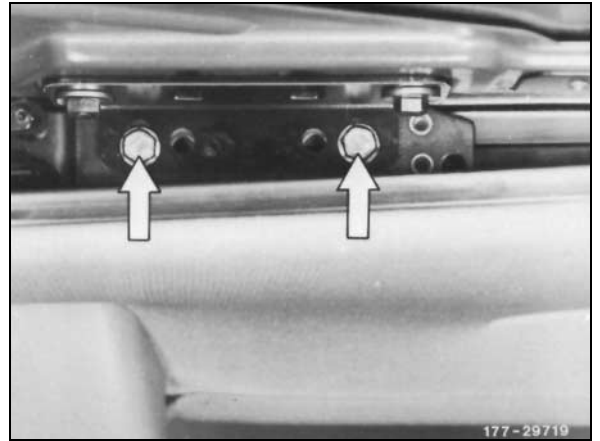

177-29719

- 10 Zentrierbolzen in Zentrierbohrung links und rechts einstecken

- 11 Schiebebebedachdeckel so einstellen, daß er von der Schiebeseite aus hinten im Radiusbereich bündig mit dem Dach oder bis 1 mm tiefer liegt.

- 12 Schrauben am Haltewinkel links und rechts festziehen.

- 13 Zentrierbolzen herausziehen und Schiebebebedachhimmel einbauen.

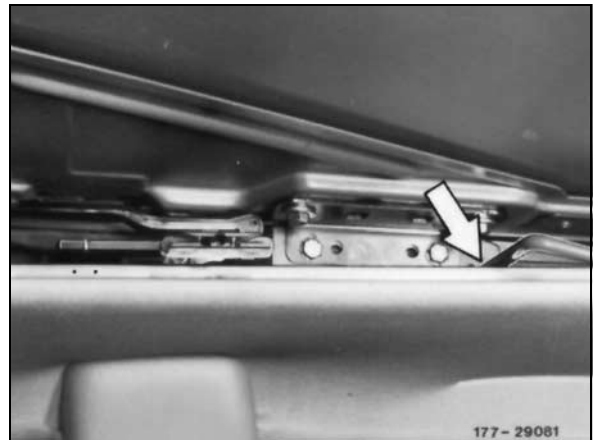

177-29081

8 Der Zug muß sich mit einer Kraft von max. 80 N herausziehen lassen. Die Prüfung wird mit einer Federwaage durchgeführt.

9 Zug ganz in das Rohr einschieben und Betätigungsschalter auf „Dach senken“ drücken und Zug soweit in das Getriebe einlaufen lassen, bis sich die Bohrungen von Führungsplatte und Transportbrücke überdecken.

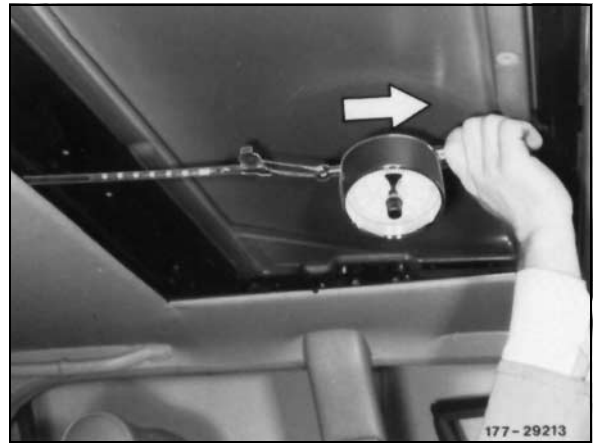

177-29213

Einstellen

1 Zentrierbolzen anfertigen (wenn nicht vorhanden).

2 Andeckung über Einstellknopf im Kofferraum innen links abziehen.

3 Betätigungsschalter auf „Dach heben“ drücken, bis der Schiebedachdeckel angehoben ist.

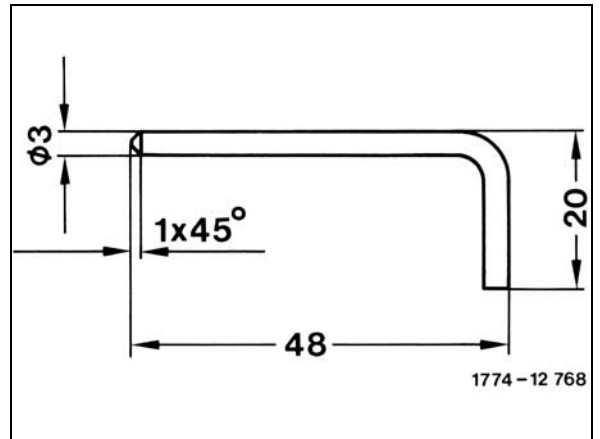

1774-12768

4 Einstellknopf in Einstellposition bringen (bis zum Anschlag herausziehen und ca. 3 mm eindrücken).

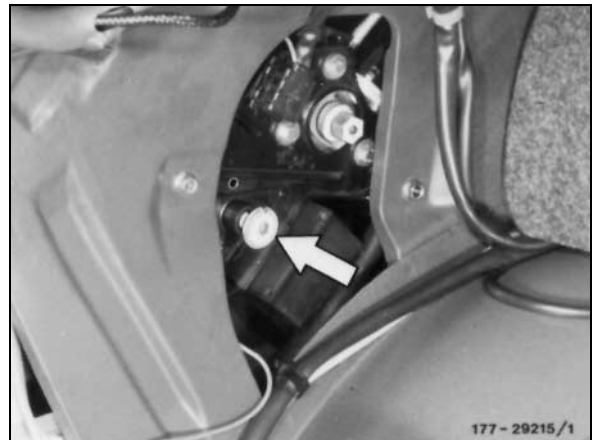

177-29215-1

Dargestellt am Typ 124

5 Einstellknopf soweit drehen, bis der Zentrierbolzen vollständig in die Zentrierbohrung eingesteckt werden kann und die Kerbe am Knopf in Richtung Bohrung zeigt.

6 Einstellknopf eindrücken und Zentrierbolzen herausnehmen.

Achtung!

Bei eingestecktem Zentrierbolzen oder gezogenem Einstellknopf Schiebedachmotor nicht betätigen, da sonst die Steuereinheit beschädigt oder die Einstellung verstellt werden kann.

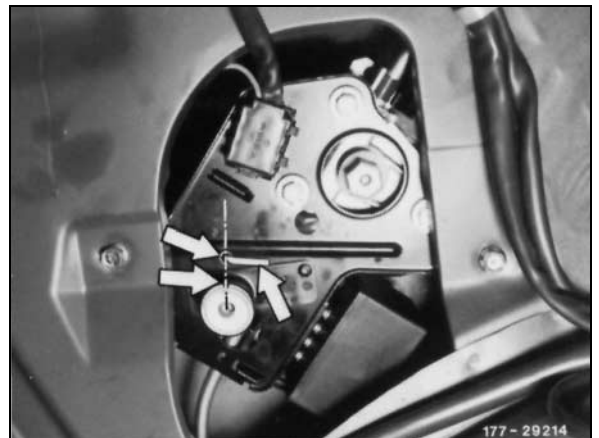

177-29214

7 Wenn das Schiebedach mit dieser Grundeinstellung nicht exakt schließt, Einstellknopf erneut in Einstellposition bringen und durch Drehen des Knopfes Feineinstellung durchführen.

Knopf nach rechts drehen = Schiebedach nach vorn
Knopf nach links drehen = Schiebedach nach hinten

Anhaltswerte:

Eine Umdrehung des Knopfes verändert die Lage des Schiebedaches um ca. 45 mm.

Dargestellt am Typ 124

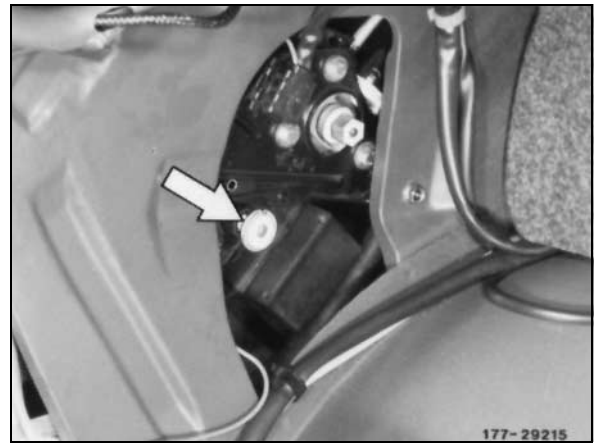

177-29215

8 Einstellknopf eindrücken und Schiebedachschalter betätigen.

9 Abdeckung über Einstellknopf montieren.

B. Schiebebebedach

Prüfen

- 1 Schiebebebedach halb öffnen.
- 2 Abdeckung über Notkurbelantrieb öffnen und Steckschlüsseinsatz auf Notkurbelantrieb aufstecken.

Schlüsselweite: 16 mm bei 6-Zylinder-Motoren
 21 mm bei 8-Zylinder-Motoren

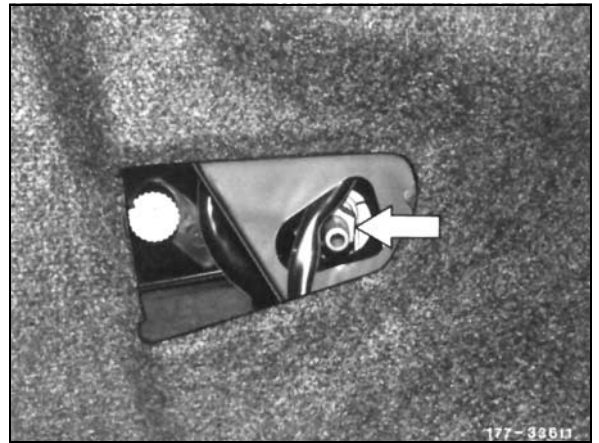

177-33611

- 3 Drehmomentschlüssel auf Steckschlüsseinsatz aufstecken und festhalten.
- 4 Schiebebebedachschalter durch einem zweiten Mann betätigen und Drehmoment ablesen. Sollwert 6-7 Nm.
- 5 Steckschlüsseinsatz abziehen und Öffnung über Notkurbelantrieb verschließen.

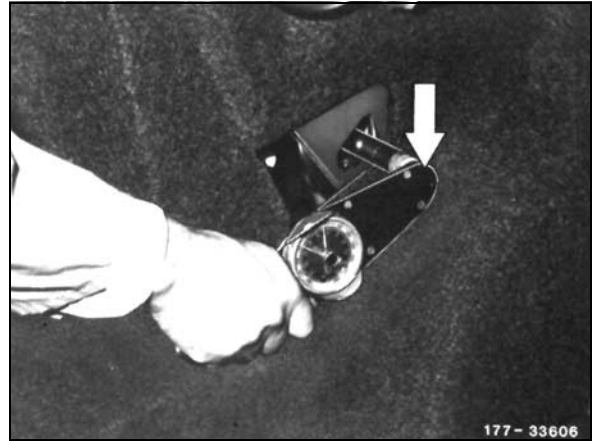

177-33606

Einstellen

- 1 Abdeckung über den Notkurbelantrieb öffnen.
- 2 Kunststoffklappe für den Notkurbelantrieb abziehen und darunterliegende Sechskantmutter zur Erhöhung des Drehmoments hineindrehen und bei Verminderung des Drehmoments herausdrehen.

Anm.: Getriebeachse gegen Mitdrehen mit einem Gabelschlüssel (6 mm) an der dafür vorgesehenen Stelle festhalten.

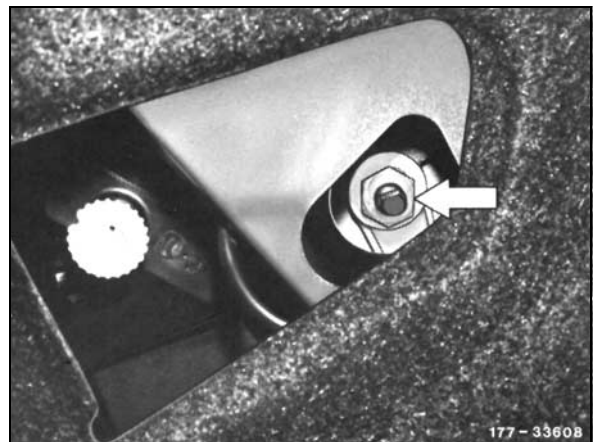

177-33608

- 3 Sechskantmutter maximal um 60° verdrehen, dann Kunststoffklappe aufdrücken und Drehmoment überprüfen, eventuell neu einstellen.

Achtung!

Die Rutschkupplung darf auf keinen Fall blockieren.

- 4 Öffnung über dem Notkurbelantrieb verschließen.

8 Der Zug muß sich mit einer Kraft von max. 80 N herausziehen lassen. Die Prüfung wird mit einer Federwaage durchgeführt.

9 Zug ganz in das Rohr einschieben und Betätigungsschalter auf „Dach senken“ drücken und Zug soweit in das Getriebe einlaufen lassen, bis sich die Bohrungen von Führungsplatte und Transportbrücke überdecken.

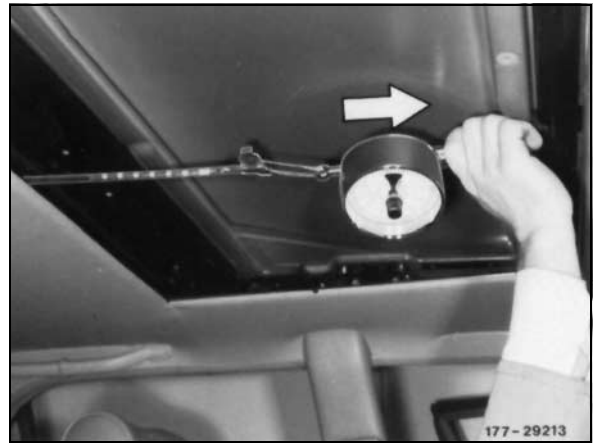

177-29213

Einstellen

1 Zentrierbolzen anfertigen (wenn nicht vorhanden).

2 Andeckung über Einstellknopf im Kofferraum innen links abziehen.

3 Betätigungsschalter auf „Dach heben“ drücken, bis der Schiebedachdeckel angehoben ist.

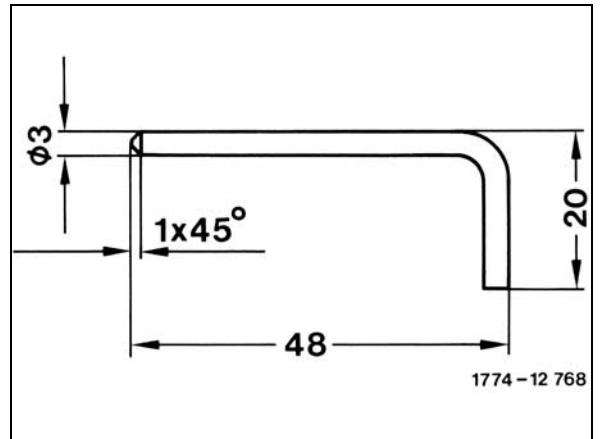

1774-12768

4 Einstellknopf in Einstellposition bringen (bis zum Anschlag herausziehen und ca. 3 mm eindrücken).

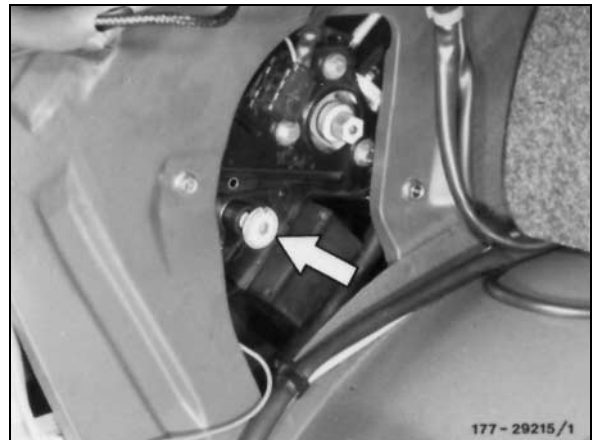

177-29215-1

Dargestellt am Typ 124

5 Einstellknopf soweit drehen, bis der Zentrierbolzen vollständig in die Zentrierbohrung eingesteckt werden kann und die Kerbe am Knopf in Richtung Bohrung zeigt.

6 Einstellknopf eindrücken und Zentrierbolzen herausnehmen.

Achtung!

Bei eingestecktem Zentrierbolzen oder gezogenem Einstellknopf Schiebedachmotor nicht betätigen, da sonst die Steuereinheit beschädigt oder die Einstellung verstellt werden kann.

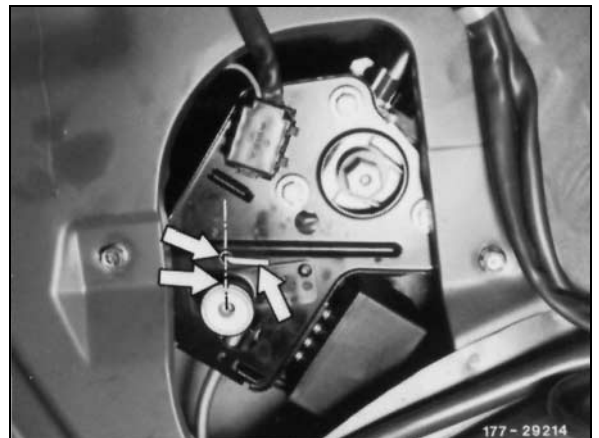

177-29214

7 Wenn das Schiebedach mit dieser Grundeinstellung nicht exakt schließt, Einstellknopf erneut in Einstellposition bringen und durch Drehen des Knopfes Feineinstellung durchführen.

Knopf nach rechts drehen = Schiebedach nach vorn
Knopf nach links drehen = Schiebedach nach hinten

Anhaltswerte:

Eine Umdrehung des Knopfes verändert die Lage des Schiebedaches um ca. 45 mm.

Dargestellt am Typ 124

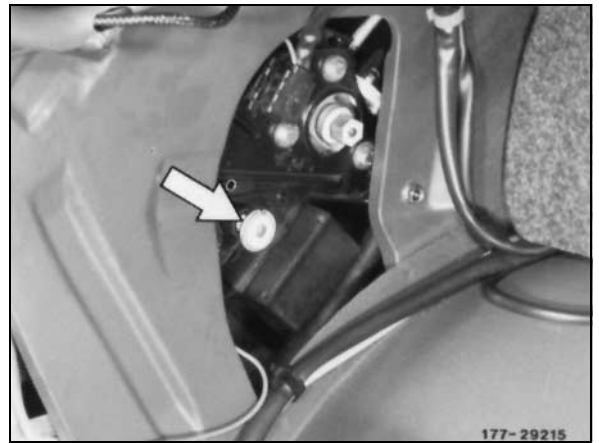

177-29215

8 Einstellknopf eindrücken und Schiebedachschalter betätigen.

9 Abdeckung über Einstellknopf montieren.